

צורתו של לחם הפנים*

א. פתיחה

הגמרא במנחות צד: דנה בצורתה של חלת לחם הפנים. כידוע שתי מערכות היו על שולחן הפנים תמיד, כאשר בכל אחת שש חלות זו מעל זו. בצורתה של החלה נחלקו חכמים; ר' חנינא אמר שצורתה היתה כמין תיבה פרוצה, ור' יוחנן אמר כמין ספינה רוקדת.

רש"י מסביר שתיבה פרוצה היא תיבה שיש לה בסיס (שוליים בלשונו), ושתי דפנות, והיא חסירה עוד שתי דפנות וגג. רש"י אף מוסיף ציור, כזה: [___]. רש"י מוסיף ציור גם לדעה של ר' יוחנן, הדעה של ספינה; אמנם, רק ציור חלקי, צורת V.

הציורים נמצאים כבר במקור, בכתב היד של רש"י, ואינם הוספה מאוחרת. זאת אנו יודעים מן התוספות ד"ה כמין, אשר מאזכר את הציור של הספינה. התוספות (שם, ד"ה כמין תיבה) התקשו בהבנת הציור, ביחד עם ההסבר המילולי של רש"י:

...וב' ראשיה חדין והולכין וגבוהין למעלה, ואין נוגעין במים, ולהכי קרי לה רוקדת -
שמרקדת והולכת מהר (מנחות צד: רש"י ד"ה כמין ספינה רוקדת).

בלשונו, זו מעין גונדולה. הרמב"ם, בהלכות תמידין ומוספין פ"ה ה"ט, פוסק שצורת הלחם מרובעת; כלומר, לפי הדעה שלחם הפנים כתיבה פרוצה. במאמר שלפנינו ננסה ללבן את שיטות הראשונים ואת פסיקת הרמב"ם, כאשר נתחיל בתמיהות הרבות העולות מתוך הדברים שהצגנו עד כה.

* מאמר זה נכתב בהמשך למאמרו של הרב ישראל אריאל - שולחן לחם הפנים, מעלין בקודש, גיליון ב', סיוון תש"ס.

ב. כספינה רוקדת

שיטת הרמב"ם

הרמב"ם, כאמור, פסק שצורת לחם הפנים מרובעת, ושואל על כך הכסף משנה - דוע פוסק הרמב"ם כר' חנינא ולא כר' יוחנן? הרי בדרך כלל, הלכה כר' יוחנן. הכסף משנה משיב שר' חנינא היה קשיש מר' יוחנן, אבל גם בעיניו התירוץ הוא קשה, והוא אומר אותו בלשון מסופקת של 'ואפשר שטעמו'. גם הלחם משנה שם נשאר בצריך עיון על שאלה זו.

שיטת ר' יוחנן

כבר הגמרא עצמה מתקשה ליישב את דעת ר' יוחנן עם יתר תיאורי המשנה ביחס ללחם הפנים. בפרט, המשנה (מנחות צו.) האומרת שמשני צדדיה של כל מערכת היו תמיכות שנקראות 'סניפין' עמודים אנכיים לשולחן, תמיכות שמנעו קריסה של החלות תחת הכובד של עצמן.

הגמרא שואלת - איך ייתכן שהסניפין תמכו בלחם אם צורתו כספינה רוקדת, ועונה שהסניפין היו מעוגלים בראשיהם. רש"י מסביר, בלוויית ציור נוסף, איך יצאו מהסניפין קנים שהיו מעוגלים מתחת לבסיסה הקעור של ה'ספינה'. ואכן, המשנה (שם) אומרת שהיו קנים מתחת לחלות.

אבל על פירוש רש"י קשה, משום שהגמרא אומרת שהסניפין היו מעוגלים, ואילו רש"י מסביר (ומצייר) זאת ביחס לקנים - ולא הסניפין - כשהם מעוגלים.¹ רש"י מתקשה כנראה לראות כיצד סניפין מעוגלים בכיוון כלשהו יכולים לתמוך בחלות שהן בצורת ספינות, ועל כן הוא מעביר את הצורה המעוגלת לקנים.

גודל שולחן לחם הפנים

המשנה בדף צו. מביאה פרטים נוספים על צורת החלות. החלה נעשתה בתחילה בצורת מלבן שאורכו י' טפחים ורוחבו ה' טפחים. בהמשך, קיפלו את החלה. ר' יהודה

1 למען הדיקוק, בציור המופיע בפירושו של רש"י, גם הקנים עצמם לא מעוגלים. מצוירים שני קצותיו של כל קנה, כאשר הדרך לחבר ביניהם היא על ידי קו עקום ומעוגל. רש"י אף מוסיף ומציין שהם עשויים כחצי מעגל, הקרוי צירקל"א. עיין במנחות צד.; רש"י ד"ה דעגיל להו מיעגל.

ור' מאיר נחלקו בפרטי הקיפול, בהתאם למחלוקת אחרת שביניהם, מחלוקת הנוגעת למידותיו של שולחן הפנים.

לדעת ר' יהודה, מידות השולחן היו ' טפחים אורך על ה' טפחים רוחב. על השולחן היו שתי מערכות של לחמים (החלה נקראת גם לחם). שמו את אורכו של הלחם (עשרה טפחים) לרוחבו של השולחן (חמישה טפחים), ונשארו בלחם שנים וחצי טפחים מכל צד, ואת אלה קיפלו. לדעת ר' מאיר - אורך השולחן היה י"ב טפחים ורוחבו ו' טפחים. כאשר שמו את אורך הלחם (שאורכו כאמור עשרה טפחים לכל הדעות) לרוחבו השולחן, קיפלו מכל צד שני טפחים. לפי שיטה זו, נשארו ברוחב השולחן שני טפחים רווח.

התוספות (שם צד.; ד"ה כמין תיבה) מנסים ליישב את דעות ר' יהודה ור' מאיר עם תמונת ספינה רוקדת, אך הם נתקלים בקשיים רבים. לפי הסבר התוספות, מוכרחים להבין שהיה קיפול נוסף בתחתית החלה, והתוספות מוסיפים על גבי ציור של שולחן ציור כזה:

אחר כך הם מוכיחים שעומק החלק המשופע (ה-V) היה פחות משישית טפח, ועל כן ההסבר שנתנו נראה להם דחוק. נוכל להוסיף על כך עוד קושייה; אילו היה קיפול נוסף בתחתית החלה, היו ר' יהודה ור' מאיר צריכים להזכיר זאת בתיאור מבנה החלה, יחד עם הקיפולים שבשני צידי החלה.

אם כן, לסיכום, צריך עיון כיצד דעת ר' יוחנן תתיישב עם הסניפין ועם מחלוקת ר' מאיר ור' יהודה. וכמו כן, כיצד פסק הרמב"ם כנגד ר' יוחנן?

ג. המשנה והתוספתא

נראה לי שהשאלות מקבלות מענה, אם נאמר שבאמת המחלוקת היא לא רק בין ר' חנינא ור' יוחנן, אלא בין המשנה והתוספתא. אומרת התוספתא:

ארבע סניפין של זהב דומה לדקרנים היו שם, שבהם היו סומכין את החלה מפני שדומה לספינה, כדי שלא תהא רוקדת (תוספתא מנחות, פי"א ה"ג).

הגמרא בדף צה. מביאה תוספתא זו כסיוע לשיטת ר' יוחנן, בלשון של 'תניא כוותיה דמאן דאמר כספינה'. הגמרא אינה טורחת ליישב את דברי התוספתא עם שיטת ר' חנינא, השיטה של 'תיבה פרוצה'. האם עלינו להסיק שהוא נשאר בתיובתא?

אלא שנראה, לכאורה, שהמשנה הנ"ל בדף צו. חלוקה על התוספתא, ולפי זה מתורצות שאלותינו. לגבי הרמב"ם. "יתכן שזו הסיבה לכך שפסק כר' חנינא ולא כר' יוחנן. הרמב"ם הבין שפשט המשנה תומכת בדעת ר' חנינא, שהרי התיאורים של המשנה לדעות של ר' יהודה ור' מאיר, מתאימים בדיוק לשיטה של 'תיבה פרוצה', שיטתו של ר' חנינא, כפי שרש"י הסביר ואף צייר. אם אכן המחלוקת היא לא רק בין ר' חנינא לר' יוחנן, אלא בין המשנה לתוספתא, ברור שהרמב"ם פסק לפי המשנה, ובכך מיושבת קושיית הכסף משנה.

גם קושיית התוספות מתורצת. הרי מוקד דברי התוספות נעוץ בקושי ליישב את דברי המשנה עם דעת ר' יוחנן, הדעה של ספינה רוקדת. לפי ההסבר המוצע, אכן המשנה אינה מתיישבת לר' יוחנן, שכן המשנה מתיישבת דווקא לשיטת ר' חנינא.

כך גם ניתן אולי ליישב את הקושי של הגמרא להבין כיצד הסניפין היו לפי דעת ר' יוחנן. שהרי ניתן לומר שבאמת תאור המשנה של הסניפין מתאים רק להבנת 'תיבה פרוצה' ולא ל'ספינה'. אמנם זה כמובן בניגוד לגמרא שמנסה ליישב את המשנה גם לדעת ר' יוחנן. כעת נעבור לדון באופן פרטני בשיטת 'כמין תיבה פרוצה', ובסוף דברינו נעמיק את תירוצנו בשיטת הרמב"ם שלכאורה פסק כנגד ר' יוחנן.

ד. צורת לחם הפנים

תיבה פרוצה מול ספינה

ראשית כל יש לדון בשאלה העקרונית, מדוע בכלל לעשות לחם בצורת ספינה ומדוע לעשות לחם בצורת תיבה?

נראה, ששתי הדעות הללו מכוונות לאותה מטרה. גודלן של חלות לחם הפנים, חורג מגודלו של השולחן. כדי שהלחם יונח על השולחן, כפי שדורשת התורה, יש לקפל אותו בצורה שתאפשר זאת. על רקע זה מתעוררת מחלוקת, ר' יוחנן ור' חנינא.

בשיטת ר' יהודה, שרוחב השולחן חמישה טפחים, יש לקפל בדיוק שנים וחצי טפחים מכל צד באורך הלחם כדי שהלחם יהיה בשלמותו על השולחן, וכך מתקבלת התיבה, שיטת ר' חנינא. מסתבר שמטרת ה'ספינה' גם היא לקפל את הלחם, כך שיהיה כולו על השולחן. ההבדל הוא במספר הקיפולים. בשיטה של תיבה פרוצה עשו שני קיפולים, והתקבלה צורת I₁, ואילו בשיטה של ספינה רוקדת עשו קיפול יחיד והתקבלה צורת V.

את מידות הלחם בשיטת ה'ספינה', אפשר עתה לחשב בקלות, בסיועו של משפט פיתגורס. אורך כל צלע של חלה הוא חמישה טפחים. אם, לדעת ר' מאיר, רוחב השולחן הוא שישה טפחים, שלושה טפחים מתחת לכל חצי של ה-V, אזי הגובה של הלחם יוצא ארבעה טפחים במדוייק.² אם רוחב השולחן הוא רק חמישה טפחים, כדעת ר' יהודה, אזי גובה ה-V הוא בערך ארבעה טפחים ושליש הטפח.

תיבה פרוצה - רמב"ם ורש"י

ראינו את דעת רש"י על התיבה, כפי שהראה בציור. הקיפול שנעשה על שפת השולחן הוא של תשעים מעלות. נראה שלדעת הרמב"ם הקיפול הוא של מאה ושמונים מעלות, כלומר צורת הלחם היא: \square . וזו לשון הרמב"ם:

אורך כל חלה י" טפחים ורחבה חמישה טפחים ורומה שבע אצבעות. והשולחן ארכו י"ב טפח ורחבו ששה טפחים. נותן אורך החלה על רוחב השולחן. נמצאת החלה יוצאת שני טפחים מכאן ושני טפחים מכאן. וכופל את היוצא מכאן ומכאן ויישאר בין הקצוות רווח באמצע (הלכות תמידין ומוספין פ"ה ה"ט).

לשיטת ר' מאיר, שלפיה פוסק הרמב"ם, הרווח שיישאר הוא רווח של שני טפחים. (לשיטת ר' יהודה לא יישאר רווח).

מדוע חולק הרמב"ם על רש"י? אפשר אולי לומר שיש הבדל בין 'קופל' ב-ק' שפירושו לקפל בזווית כלשהי, לבין 'כופל' ב-כ' שפירושו לכפול פי שנים, שהוא קיפול של מאה ושמונים מעלות דווקא. ובמשנה (מנחות צו). במחלוקת ר' יהודה ור' מאיר אכן נכתב 'כופל' ב-כ'. לפי ביאור זה, הרמב"ם שנוקט 'כופל' הבין שיש לכפול את החלה בשיעור של מאה ושמונים מעלות.

אך פירוש זה איננו אפשרי; שכן ק' ו-כ' מתחלפים (כפי שהעירני אחי הר' אביגדור). ראייה לכך ממימרא של ר' יוחנן³ המופיעה פעמיים, פעם אחת בלשון 'כופל' ופעם אחרת בלשון 'קופל'. במנחות צו. נאמר:

$$5*5 - 3*3 = 4*4 \quad 2$$

$$5*5 - 2.5*2.5 = 4.33*4.33$$

כל זאת בהנחה שהלחם קופל בזווית של 45 מעלות מהשולחן.

יש לשים לב שר' יוחנן אומר את דבריו על המשנה, עך אין הדברים מסתדרים עם שיטתו שלו - שהחלה כמין ספינה, ונתייחס לכך בהמשך.

אמר ר' יוחנן: לדברי האומר טפחיים ומחצה **כופל** נמצא שולחן מקדש חמשה עשר טפחים למעלה. לדברי האומר טפחיים **כופל**, נמצא שולחן מקדש י"ב טפחים למעלה.

אותה מימרא בדיוק נמצאת בשם ר' יוחנן גם במנחות פז; אלא ששם נכתב 'קופל' ב-ק'.

על כל פנים, מדבריו אלו של ר' יוחנן ניתן להסיק כנגד הרמב"ם, שהקיפול הוא בתשעים מעלות, כי רק כך חשבון הגובה מתאים ($6 * 2 = 12$ $6 * 2.5 = 15$). הרמב"ם פוסק כמימרא זו, אך רק באופן חלקי. הגמרא במנחות פז: מפרשת את המימרא, שהשולחן אינו מקדש ליקרב אלא לפסול. כלומר כל מנחה החודרת מעל לשולחן עד לגובה מסויים, ט"ו טפחים לר' יהודה וי"ב טפחים לר' מאיר, נפסלת אם לנה או יצאה אחרי חדירתה. ובהלכות פסולי המוקדשין אכן כותב הרמב"ם:

קמץ ונתן הקומץ למעלה על השולחן כנגד גובה מערכת לחם הפנים, קדשו השולחן להפסול, אבל אינו מקדשו ליקרב. ואינו קרב עד שיקדש בכלי שרת הראוי לקומץ⁴ (הלכות פסולי המוקדשין פי"א הכ"ד).

מהלכה זו אנו רואים שהרמב"ם מקבל מדברי ר' יוחנן רק את הדין שהשולחן מקדש בגובה המערכה, אבל אינו מקבל את חישוב הגובה לדעת ר' מאיר, שכבר פסק כמותו, י"ב טפחים. דבר זה מתיישב עם דעתו שהקיפול הוא במאה ושמונים מעלות, וגם עם פירושו שעובי החלה איננו טפח (אחרת שוב היה יוצא אותו גובה, שני טפחים לכל חלה כפולה) אלא שבע אצבעות.⁵

טפחיים רווח

הרמב"ם פוסק, בהמשך דבריו, שלאחר הכיפול 'ישאר בין הקצוות רווח באמצע'. נראה, שהרמב"ם נוקט את לשון המשנה הנ"ל במנחות:

ר' מאיר אומר השולחן ארכו י"ב ורחבו ו'. לחם הפנים ארכו י' ורחבו ה'. נתן ארכו כנגד רחבו של שולחן. כופל טפחיים מכאן וטפחיים מכאן, וטפחיים ריווח באמצע כדי שתהיה הרוח מנשבת בהם. אבא שאול אומר, שם היו נותנים שני בזיכי לבונה של

4 זהו דינו של קומץ בכל המנחות, שאינו ראוי להיקרב עד שיתקדש בכלי שרת.

5 אמנם, הכסף משנה בהלכות תמידין ומוספין פ"ה ה"ט, מוכיח שלא ייתכן שעובי החלה הוא שבע אצבעות; לדעתו, העובי פחות בהרבה, ושיעורו כאצבע אחת.

לחם הפנים. אמרו לו והרי כבר נאמר 'ונתת על המערכת לבונה זכה'? ! אמר להם והרי
כבר נאמר 'ועליו [על מטה אפרים] מטה מנשה' !

מהמשנה רואים שפירוש המילה 'עליו', בהקשרים מסויימים, הוא 'בסמוך'. כך גם
פירוש רש"י על אתר. גם הרמב"ם משתמש בלשון דומה. מכאן, שהרמב"ם העתיק את
לשון המשנה, ואת דעת ר' מאיר הסבור שנשאר ריווח של שני טפחים באמצע אורך
החלה (לרוחב השולחן: $2 = 6 - (2 + 2)$).

אלא שלאותה דעה, גם בין שתי המערכות נשאר רווח של שני טפחים (באורך
השולחן $2 = 12 - (5 + 5)$). לאיזה משני הטפחים מתכוונת המשנה? הרמב"ם פירש לאלו
שברוחב, ומכאן שהחלות מקופלות שני טפחים מכאן ושני טפחים מכאן. אבל מדברי
אבא שאול אפשר להוכיח שהמשנה מתכוונת לשני הטפחים שבאורך השולחן. שכן
הוא אומר - 'שם היו נותנים שני בזיכי לבונה', כלומר הוא מדבר על אותן שני טפחים
שבין שתי המערכות. אילו היו ברוחב, היו הבזיכין **על** הלחם, כשיטת תנא קמא;
ומכאן לכאורה ראייה לפירוש רש"י לצורת החלה, ותמיהה על הרמב"ם, וצ"ע.

ה. יישוב שיטת הרמב"ם

ייתכן שאפשר להעמיק את תירוצנו לקושיית הכסף משנה על הרמב"ם, מדוע פסק כר'
חנינא נגד ר' יוחנן, מתוך עיון בלשון הסוגייה בדרך הבאה.

הגמרא במנחות צד: מקשה ומתרצת כמה פעמים על שיטות ר' חנינא ור' יוחנן,
ותמיד שואלת מיד בלשון ארוכה - 'למאן דאמר כמין ספינה רוקדת' או 'למאן דאמר
כמין תיבה פרוצה'. זאת, במקום לנקוט בלשון קצרה של 'לר' יוחנן' או 'לר' חנינא'.
מדוע מאריכה הגמרא בכך?

שאלה נוספת יש להקשות על מהלך הגמרא. איך ייתכן שר' יוחנן המחזיק בדעה
של 'כמין ספינה רוקדת', יחשב בדף צו. (כפי שהבאנו לעיל) את גובה המערכת לפי ר'
יהודה ולפי ר' מאיר, כל אחד לשיטתו, באופן שמתיישב רק עם 'תיבה פרוצה'?

ייתכן וניתן ליישב כך; הגמרא ידעה שיייתכן ששיטותיהם של ר' חנינא ושל ר'
יוחנן מוחלפות. ואולי, למסקנה (בדף צו.), ר' יוחנן הוא הסובר שצורת הלחם כמין
תיבה פרוצה, ואילו ר' חנינא נוקט בדעה של ספינה רוקדת.

אם אכן אלו פני הדברים, הסבריו של ר' יוחנן לעניין גובה המערכת אליבא דר'
מאיר ור' יהודה, מובנים. ובגלל הספק הזה בהגדרת דעתו של ר' יוחנן, נוקטת הגמרא

בלשון כללית של 'למאן דאמר', ולא מזכירה את שמו של ר' יוחנן.⁶ לפי זה מובן פסקו של הרמב"ם, שבאמת פסק כר' יוחנן של דף צו. - כמין תיבה פרוצה ודעתו אכן מתאימה לסתם משנה, שכפיה אנו נוקטים להלכה.

ו. חיתום

נוכל אולי להציע דעת ביניים; אם נצרף את שיטת הרמב"ם, שפסק כר' מאיר בנוגע לגודל השולחן, לשיטת רש"י ביחס לצורת החלה (קיפול של 90 מעלות), וכן נניח שעובי החלה לא יכול להיות שבע אצבעות אלא כאצבע אחת בלבד (כפי שהוכיח הכסף משנה בהלכות תמידין ומוספין שהבאנו לעיל), תתקבל ההצעה הבאה לצורתו של הלחם:

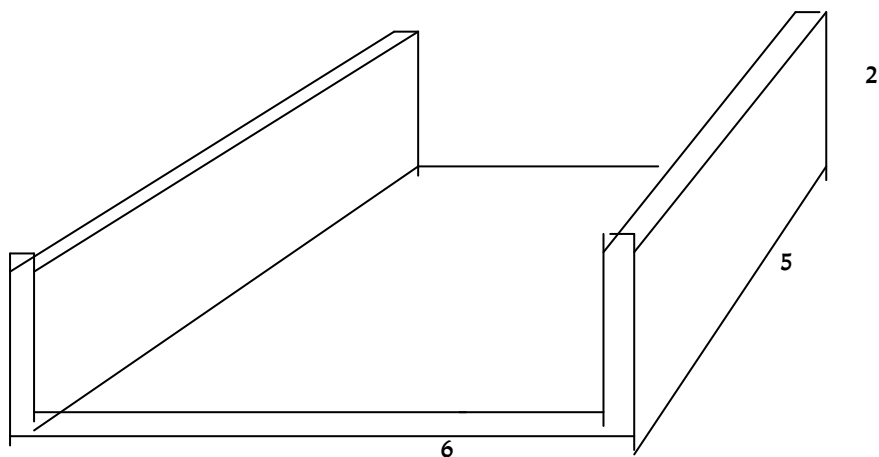

⁶ על פי הדברים שהעלינו קודם, יותאמו עתה דברי ר' יוחנן לסתם משנה (ולא לתוספתא). אפשרות זו נוחה יותר, היות שאנו נוקטים שהלכה כסתם משנה.