

פרק שני

חומרי המזבח

ג. אם אין אבנים כשרות לבניין המזבח, בונים אותו מלבנים או מאדמה.³

ד. מותר לכתחילה לבנות מזבח אבנים עם אדמה, כגון אם האדמה משמשת כאחד מחומרי המלט המדבקים את אבני המזבח זה לזה.⁴ ייתכן, שהדבר מותר גם אם כמות האדמה שבמזבח גדולה מכמות האבנים שבו, כגון במקרה שהמסגרת של המזבח (קירותיו) עשויה מאבנים, והחלל הפנימי שבתוך המסגרת - מלא באדמה.⁵

ה. האבנים המשמשות לבניין המזבח צריכות להיות 'אבנים שלמות'.⁶

ו. 'אבנים שלמות' הן אבנים שלא נפגמו באופן מלאכותי מעולם, והן נראות כפי שנראו בשעת ברייתן, גם אם אינן חלקות.⁷

א. מזבח העולה במשכן היה עשוי עצי שיטים, מצופה נחושת ובתוכו אדמה.¹

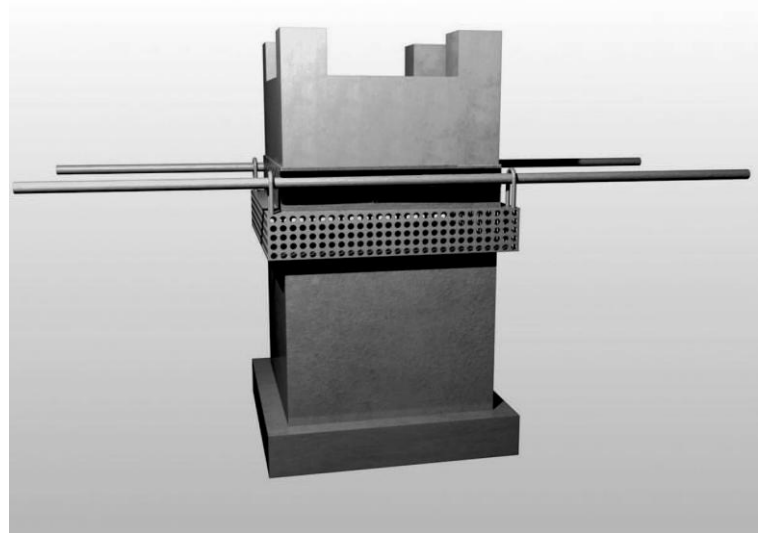

מזבח הנחושת: בתמונה נראה מזבח הנחושת שבנה משה במדבר. המזבח עשוי עצי שיטים מצופים בנחושת ותוכו מלא אדמה.

ב. מזבח העולה במקדש חייב להיבנות מאבנים.²

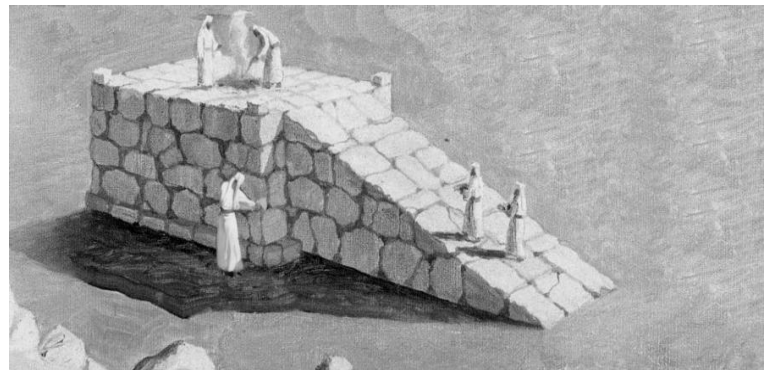

מזבח אבנים: בציור ניתן לראות מזבח עשוי מאבנים, כפי שצריך להיבנות מרגע הכניסה לארץ ישראל.

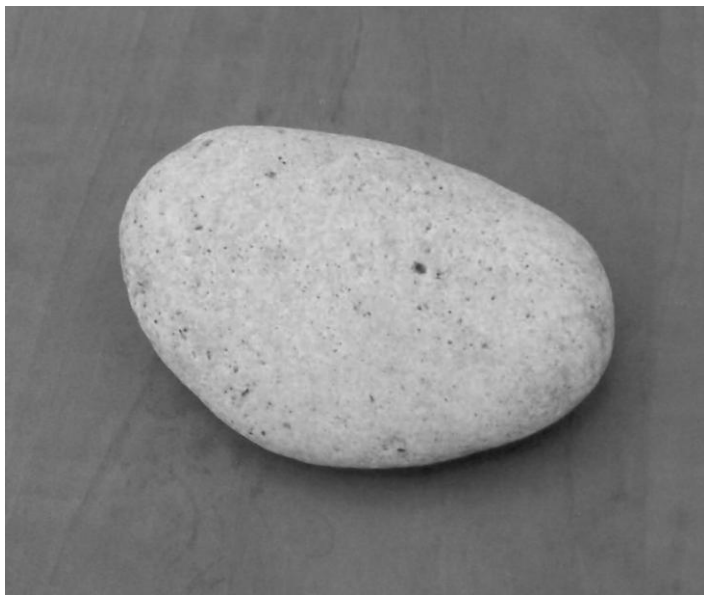

אבן שלימה: האבן שבתמונה זו מוגדרת כ'אבן שלימה' על אף הזיזים והבליטות שיש בה, זאת, מאחר וזיזים ובליטות אלו לא נעשו באבן באופן מלאכותי, אלא הם קיימות בה עוד מטבע בריאתה!

3. מכילתא סוף פר' יתרו ככ; כך עולה מדברי הכס"מ הל' בית הבחירה א,ח; רש"ש (מובא בליקוטים שם); ערוך השולחן קדשים ח"א ג,ד; מנחת חינוך צה,ג, לבירור נרחב של הנושא, ראה שער יסודות ההלכה פרק א.
4. זבחים נד,א.
5. לבירור נרחב של הנושא, ראה שער יסודות ההלכה פרק א.
6. דברים כז,ו; מידות ג,ד; זבחים נד,א; רמב"ם בית הבחירה א,יד.
7. ראב"ע לשמות כ,כא; רס"ג שם; רמב"ם בית הבחירה א,יד; ר' אברהם בן

1. שמות כז,א-ב; רש"י לשמות כ,כ ד"ה מזבח אדמה, ועוד. לגבי משכן שילה שהיה שלב מעבר בין המשכן במדבר למקדש הקבע בירושלים, נחלקו תנאים (זבחים סא,ב) ממה היה עשוי המזבח שנבנה בו: רבי אליעזר בן יעקב סובר שהיה זה מזבח אבנים, וכן היה בנוב וגבעון וכמובן בבית עולמים. לעומת זאת רבי נתן סובר שבשילה עמד מזבח הנחושת שהיה במשכן שבמדבר, אלא שבמקום למלאו באדמה מילאוהו באבנים.
2. מידות ג,ד; זבחים נד,א-ב; רמב"ם בית הבחירה א,יג.

2. אבן חלקה מוגדרת אף היא כ'אבן שלמה'⁸.

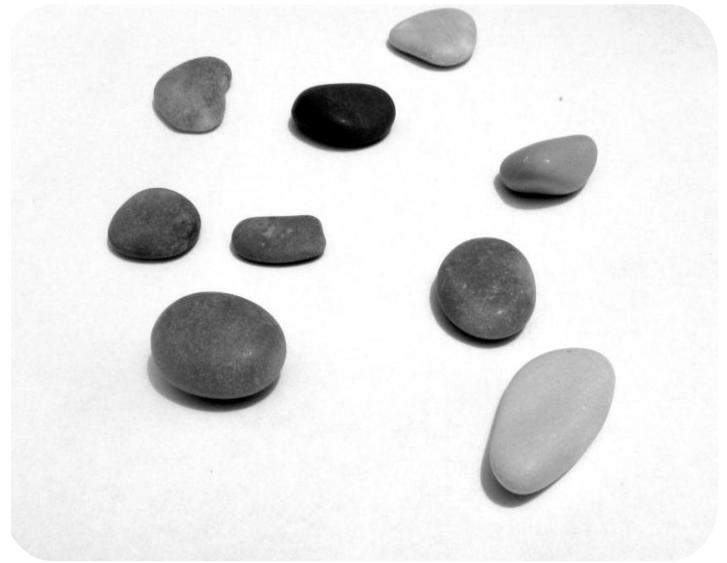

אבן חלקה: בתמונה נראים חלוקי נחל. אבנים אלו חלקות ואין בהם זיזים ובלטיות. לפיכך, גם הם מוגדרות מבחינה הלכתית כ'אבן שלמה'.

מעין זו לא קיימת בעומק הים או בים שאין בו גלים חזקים (כגון ים המלח). כמו כן יש לוודא שבמקום נטילת האבנים לא מתבצעות או התבצעו בעבר עבודות ימיות כלשהן, כגון הנחת צינורות ימיים להעברת נפט או גז, בניית סכר, וכדו'.

י. אם לוקחים אבנים מים המלח יש לוודא ששום ערוץ נחל, אפילו לא יבש - אינו מתחבר לשפת הים במקום זה.¹¹ כמו כן יש להקפיד שהאבנים לא יילקחו ממקום שמתבצעות בו עבודות של מפעלי ים המלח וכדו'.

יא. בשעת איסוף האבנים, מן הראוי לעטוף כל אבן בניילון מיד עם הוצאתה מהאדמה או מן הים, כדי למנוע פגימה באבן בשעה שמעבירים אותה להר הבית.



'אבנים שלימות' שנלקחו מים המלח. מיד עם הוצאת האבנים מהמים, האבנים נעטפו בניילון מיוחד, זאת כדי למנוע כל פגימה באבן עד רגע בנייה במזבח.

ח. את אבני המזבח יש לקחת ממקום שניכר עליו שלא נעבדה בו עבודה מעולם, כדי להבטיח עד כמה שניתן שלא נגע ברזל באבנים אלו והן לא נפגמו מעולם.⁹ לפיכך יש לקחת את האבנים מתוך בטן האדמה במקום שלא נחפר מעולם או מתוך הים.¹⁰

ט. אם לוקחים אבנים מהים, אזי צריך לקחת אותם ממקום המרוחק כמה עשרות מטרים משפתו, שכן, האבנים שבשפת הים עלולות להיות פסולות לאחר שגלי הים הנשברים על שפתו מטילים עם זרימתם אבנים ומטיחים אותם בכח אחד בשני ובקרקעית הים - מה שעלול להביא לפגימתם. בעיה

המזבת. אלא, שחז"ל נתנו לנו כלים - סימנים - כדי לדעת באיזו קרקע עבדו ובאיזו לא, ראה גמרא נידה (ח,ב), וזו לשון הגמרא: "איזוהי בתולת קרקע? כל שמעלה רשושין ואין עפרה תיחוח, נמצא בה חרס - בידוע שנעבדה, צונמא - הרי זו בתולת קרקע". כלומר, אם רגבי האדמה בקרקע קשים או שיש בה סלעים, סימן הוא שהקרקע בתולה ולא נחפרה מעולם, אך אם עפרה תיחוח או שיש בה חרסים - סימן הוא שהקרקע נעבדה בזמן מן הזמנים, וכך הגיעו לאדמתה החרסים ועפרה התפזר.

10. מידות ג,ד; וזבחים נד,א; רמב"ם שם. אמנם, במשנה במידות מובא שאבני המזבח נלקחו מבקעת בית כרם, וניתן היה להבין שחובה לקחת את האבנים דווקא ממקום זה. אך הרמב"ם לא סובר כך, ולדעתו בקעת בית כרם היא דוגמא בעלמא למקום שיש בו קרקע בתולה שלא נחפרה מעולם, וכל מקום כזה כשר ללקיחת אבנים למזבח. ממילא גם עומק הים, שגם הוא מקום שסביר להניח שהאבנים שבו לא נפגמו מעולם - כשר ללקיחת האבנים.

11. מההרים הנמצאים מערבת לים המלח יורדים מספר ערוצי נחל המתחברים אל הים. על אף שנחלים אלו יבשים, בשעת שיטפונות (המתרחשים מדי שנה), זורמים מים רבים מההרים אל ים המלח. עם המים נסחפים אלפי

הרמב"ם בפירושו לשמות שם; רש"י למידות ג,ד; יריעות שלמה על הרמב"ם שם, ועוד. אמנם, יש מהראשונים (רש"י, תוס') החולקים על כך, ולדעתם 'אבן שלמה' חייבת להיות חלקה ולא מספיקה העובדה שהאבן לא נפגמה מעולם. וראה דיון נרחב בעניין, ובירור מדוע יש לפסוק כראשונים המגדירים 'אבן שלמה' כאבן שלא נפגמה מעולם אף אם יש בה זיזים ובלטיות - ראה שער יסודות ההלכה פרק ב.

8. רש"י ותוס' לזבחים נד,א; תפארת יעקב לחולין יח,א. אבנים חלקות ללא שום פגימה ניתן למצוא בנחלים (תוס' חולין יח,א ד"ה וכמה). וראה להלן בשער יסודות ההלכה פרק ב דיון נרחב בנושא הכולל בין היתר הסבר מדוע גם אבן שלא נפגמה מעולם והיא כברייתה, וגם אבן חלקה יכולות להיות מוגדרות כ'אבן שלמה'.

9. רמב"ם שם. כדי לקבוע ששטח קרקע מסוים לא נחפר מעולם ושלא נעשתה בו כל עבודה, אין צורך בהוכחה חיובית כגון ידיעה ודאית שכך הוא, אלא כל קרקע שנראה עליה שלא נחפרה מעולם הרי היא בחזקת שלא נחפרה מעולם. בדין זה סומכים אנו על אומדנא ומראית עין, ורק ריעותא - ידיעה שבקרקע עבדו או חפרו - יכולה לפסול את הקרקע מלהיות מקור לאבני

שהשתמשו בהם בעבר, עדיף להשתמש בחומרים הקיימים היום.

יד. הדפוס המשמש לבניית תבנית המזבח יכול להיות עשוי מעץ. עם סיום בניית המזבח - יש להסיר ממנו דפוס זה, שאינו יכול להיות חלק מגוף המזבח עצמו.¹⁷

יב. אסור לסתת אבנים כדי להחליקן ולהופכן ל'אבנים שלמות'.¹²
 יג. בגמרא מובא, שהחומר ששימש להדבקת אבני המזבח אחת לשנייה היה עשוי מסיד, ¹³ קוניא¹⁴ וזפת.¹⁵ למעשה, אין חובה להשתמש דווקא בחומרים אלו, וכל טיט או מלט המשמשים להדבקת אבנים זו לזו - כשרים לשימוש.¹⁶ יתרה מזו, אם החומרים הקיימים היום בשימוש, טובים מהחומרים

14. לדעת רש"י (עבודה זרה עה,ב ד"ה קוניא) ורוב הראשונים - הקוניא היא עופרת. לעומתו, ר"ת (תוס' שם ד"ה קוניא) סובר שקוניא היא זכוכית.

15. זבחים נד,א.

16. סברא פשוטה, שיש להסיקה מהעובדה שהגמרא לא הביאה שום מקור המלמד שלחומרים אלו ישנה עדיפות הלכתית כלשהי, ולא למדה מפסוק או מדרשה שיש להשתמש דווקא בהם.

17. זבחים נד,א; רמב"ם בית הבחירה א,ט; ראב"ד שם; מנחת חינוך צה,ג.

אבנים אל הים. אבנים אלו מוטחות אחת בשנייה ובקרקעית הערוץ בכוח רב, וודאי הן נפגמות עקב כך. לפיכך יש להקפיד שלא לקחת אבנים למזבח ממקומות אלו.

12. עבודה זרה (נב, ב); ראב"ע (שמות כ, כא); אמנם הרמב"ן (שם) מתיר לסתת אבנים שלא באמצעות ברזל וכגון עם כסף, אולם הוא לא הביא מקור לדבריו, ומהגמרא שם משמע שאוסרת כל סיתות, ללא קשר לחומר ממנו מסתתים.

13. אבן גיר כתושה.