

# על מזבח הר עיבל ועל מערת המכפלה

## הרב זלמן מנחם קורן

מאמר זה מוקדש לעילוי נשמת ידידי ר' חיים יהודה מגני ז"ל ולזכרו. את חיים פגשתי לראשונה במונית "מקומית" בדרך לעיר חברון, בתחילת חורף תשל"ג, שעה שהייתי עסוק בהכנות למעבר דירה לקרית ארבע. מאז למדתי ממנו רבות אודות אתרים שונים בעיר האבות, גם עסקנו יחד בליבון כמה סוגיות הקשורות לעיר. בתקופה הראשונה לשבתי בקרית ארבע, ניתנו בביתי אחת לשבוע שיעורים במסכת מידות, וחיים היה אחד מן הלומדים הפעילים ביותר. בשיחות שניהלתי עימו, עסקנו לא פעם בעניינים שבהם יש קשר בין המבנה של מערת המכפלה לבין חקר המקדש. ולמעשה, ניתן לומר, כי קשר זה שבין המקדש ומערת המכפלה, הוא שהביאני לקרית ארבע; שכן בחול המועד סוכות תשל"ג, ביקרתי בעיר האבות כאשר מטרה עיקרית של אותו ביקור הייתה מדידת המרחק שבין קבר אבנר בן נר למערת המכפלה. תכלית מדידה זאת הייתה על מנת להקיש ממנה, למידת המרחק שהיה בין שערי הרחמים לשער המזרח של הר הבית [שער אשר בזמנו של בעל ה'כפתור ופרח' עדיין היה ניכר בחומה המזרחית]. וכל זאת מפני שבעל ה'כפתור ופרח' העיד שהמרחק בין שער המזרח לשערי הרחמים הוא: "כמטחוי קשת", ובמידה זו עצמה גם קצב את המרחק שבין מערת המכפלה לקבר אבנר בן נר. באותו ביקור נקשרו גם הקשרים שהביאוני אחר כך להתיישב בקרית ארבע. זכורני היטב, שפעם הראיתי לחיים שהפתח החצוב העילי של המערה בתחתית הצכרה, דומה בצורת סגנונו לפתח החצוב בקרקעית אולם יצחק (בגג "חדר הנרות"), והבעתי בפניו את השערתו בדבר זהות החוצבים ומטרתם. חיים הגיב ואמר שאמנם הכל יודעים שקיימים צדדי דמיון הנוגעים לסגנון האבנים וכיו"ב, אך "מדהים" לחשוב עד היכן מגיעים צדדי הדמיון שבין שני המבנים. מאז עוזבי את הקריה, נפגשתי עם חיים פעמים בודדות. אחת הפעמים האחרונות שהתראינו, היתה בפגישה מרגשת (בלתי מותכננת) במנהרות הכותל, בסמוך לדגם המקדש, שנבנה על פי תכנוני, ובהתאם לעקרונות שלימדתי בקרית ארבע באותם שעורים שהזכרתי לעיל. מאמר זה, שקושר בין הקצוות, ועוסק בצדדי דמיון בין המזבח בהר עיבל, בית המקדש ומערת המכפלה, הוא כביכול המשך לדו-שיח שהיה בינינו בעבר. אף על פי שעל עצם הדברים המובאים בזה, כמעט לא שוחחנו (זולתי נקודות בודדות, שעלו עוד בימי שבתי בקרית ארבע), ניתן לומר כי הדברים

עצמם הם תולדה של רוח הדברים שעלו בשיחות בינינו בעבר. תהינה שפתינו דובבות בקבר, בחלקי התורה הנוגעים לארץ ולמקדש, ותהי נשמתו צרורה בצרור החיים את ה'.

## א. הממצא המפתיע בהר עיבל והתלבטויות החוקרים ביחס אליו

בשנים תשמ"ב-תשמ"ט נתגלה ונחשף בהר עיבל מבנה, אשר על פי כל מבחן אובייקטיבי אינו אלא המזבח שעל בניינו נצטוו במפורש בתורה<sup>1</sup> בבואם לארץ כנען, ואשר נבנה בפועל על ידי יהושע בן נון, כפי שמפורש במקראות בספר יהושע<sup>2</sup>. למעשה, ניתן לקבוע כי ממצא זה הוא הממצא הארכיאולוגי החשוב ביותר שנתגלה עד היום הזה<sup>3</sup>.



תצלום של המזבח בהר עיבל כיום, מכיוון צפון מערב.

עצם קיומו של ממצא זה, סותר ומכחיש בחוש כמה מ"עיקרי האמונה" של מבקרי המקרא הגרמנים, אשר הם ותלמידיהם ותלמידי תלמידיהם ושאר החסידים האפיקורסיים שלהם, החזיקו בהן בצורה דוגמטית ממש. שכן על פי סדר הזמנים שנתנו מבקרי המקרא לספרי המקרא השונים, מציאותו של מזבח כזה מתקופת ההתנחלות אינה אפשרית.

ד"ר אדם זרטל אשר גילה את המזבח, הוא חבר קיבוץ עין שמר של השומר הצעיר. כאשר החל בחפירות, באמת לא ציפה למצוא שם מזבח, ובוודאי לא את המזבח הנזכר בספר דברים ובספר יהושע<sup>4</sup>. אכן, במשך שנתיים ראשונות לעבודתו, לא היה

<sup>1</sup> ספר דברים כ"ז, ה'

<sup>2</sup> ספר יהושע ח', ל'

<sup>3</sup> א. זרטל "תל אביב" (אוניברסיטת ת"א, המכון לארכיאולוגיה) כרך 14-13 (7-1986), מס' 2; א. זרטל, קדמוניות 89-90 תש"ץ 1990 42-50 "שמונה שנות חפירה באתר הר עיבל"; א. זרטל, עם נולה, הוצאת ידיעות אחרונות, תל-אביב 2000

<sup>4</sup> למען הסר מבוכה הקשורה לעניין, אני רואה צורך להבהיר כי המועצה האזורית שומרון, וגורמים

לו מושג בדבר זיהוי המבנה אשר מצא, בהיותו מבנה ייחודי אשר אין לו דוגמאות מקבילות. אך אחרי כמה עונות חפירה ובדיקה מדוקדקת של כל הממצאים, עמד על כך שעל פי כל אמות מחקר מדעיות אובייקטיביות אין מנוס מן המסקנה שמדובר באתר פולחני מתקופת ההתנחלות ("ברזל I"). אתר אשר היה בשימוש במשך תקופה קצרה מאוד, ואשר ניתוח הממצאים שבו מורה בעליל כי הוא אינו אלא מזבח הר עיבל, שעליו מדובר בספר דברים ובספר יהושע.

תיארוך האתר לתקופה הנקראת במדע: "ברזל I" נעשה על פי הממצא הקרמי ושלד כמובן יש מקבילות רבות המוכרות היטב בעולם המדע) וגם על פי ממצאים ארכיאולוגיים אחרים - חותמות אבן הנקראות "חרפושיות" - שיש להם מקבילות ארכיאולוגיות המורות על תאריך ייצורם. באתר כולו לא נמצאו צלמיות, אשר היו מצויות מאוד בתקופה ההיא בכל מקום שבו עבדו אלילים, וזה כמובן יכול ללמד על אודות הדת של המשתמשים באתר.

המבנה העיקרי שבאתר ולהלן נקרא לו "המזבח") הוא בניין מרובע, שקירותיו בנויים מאבנים שלמות<sup>5</sup> בלתי מסותתות. בקירות לא נמצא שום פתח, ובזה נשללה האפשרות שמדובר בסתם בניין. המבנה המרובע היה ממולא כולו, בכוונה תחילה, בעפר ואפר ועוד חומרי מילוי, כך שברור בעליל שהשימוש באותו מבנה היה על גג, ואל אותו גג עלו בכבש משופע. למבנה כזה קשה למצוא מקבילות בארכיאולוגיה. המבנה נמצא בתוך מתחם מגודר, אשר ממצאים שונים בו מורים על הזיקה של המתחם כולו לאותו מבנה מרובע.

על פי בדיקת העצמות שנמצאו במתחם, ברור כי בתקופה בה היה האתר בשימוש, הקריבו בו רק בעלי חיים הכשרים לאכילה על פי דין התורה. באתר המזבח עצמו נמצאו עצמות של זכרים, אשר בשרם נשרף עם עצמותיהם באש גלויה. זאת ממש כקרבות עולה, אשר על פי דין התורה אינם באים אלא מן הזכרים, והם עולים כליל באש על גבי המזבח. אך בחלקים אחרים של המתחם נמצאו עצמות של זכרים ושל

שונים מחוגי המתנחלים שהיו מעורבים ביוזמה של החפירות במקום, אכן קיפו למצא את מזבח הר עיבל, ואף הדליפו דברים ברוח זו לכלי התקשורת. ובדברים אלו יכלו להאחז מתנגדי של זרטל, ולהעליל עליו שלא האמת המדעית עמדה לנגד עיניו, אלא נסיון לייצר ממצא מגמתי. אך ככל שיכולתי לעמוד על אמיתת הדברים, אשמות אלו הן האשמות שוא במישור האישי, ומלבד זה, בנידון דידן אין כל משמעות להליכת רכיל זו, שכן הממצאים מדברים בעד עצמם, והם מבוססים היטב בחינה מדעית אובייקטיבית. ולא עוד אלא שעל פי המידע שבידי, ניתן להאשים את המתנגדים עצמם במגמה בלתי אובייקטיבית, מקצתם מתוך דבקות דוגמטית בביקורת המקרא, אך חלקם גם משום דעות פוליטיות הנקראות בלשון העם בשם דעות שמאלניות.

<sup>5</sup> עיין ברש"ש למשניות מדות פ"ג מ"ד, שאבנים שלמות הנצרכות למזבח פירושו אבנים כפי שהן בטבע ברייתן ללא פגם. אך אין צורך שהן תהיינה חלקות.

נקבות, שלא נשרפו על גבי המזבח, וזאת כדין קרבנות שלמים הבאים מן הזכרים ומן הנקבות, ורק חלבם עולה על גבי המזבח, בעוד אשר בשרם נאכל לבעלים ולכהנים.

כפי שצויין, בין הממצאים שנמצאו באתר נתגלו חותמות אבן (חרפושיות). חותמות אלו הן מצריות, והן מתוארכות לתקופת רעמסס השני, על סמך השוואה לחרפושיות כאלו ממצרים עצמה. מלבדם נמצאו במקום תכשיטים מצריים, וזה בהחלט מתאים לתיאור עם שיצא ממצרים ברכוש גדול. כמו כן נמצא במקום כלי עשוי בזלת שמקורה בעבר הירדן המזרחי, וזה כמובן מתאים לתיאור עם שהגיע לארץ כנען, דרך עבר הירדן המזרחי.

ממצא חשוב אחר האומר דרשני, נמצא במילוי של המזבח. ממצא זה, שהתגלה בין שאר החומרים שהשתמשו בהם למילוי, הוא עשרים פיסות טיח עבה שנגנזו בצורה מסודרת. מדובר בחומר שניתן לקבוע בבירור, כי באותה תקופה לא היה נהוג להשתמש בו. (לדבריו של ד"ר זרטל, לא זכור שימוש בטיח באתרים אחרים מאותה תקופה, ואם כן, גם אם אי שם היה החומר בשימוש, ברור שמדובר בשימוש נדיר מאוד) קשה מאד למצוא ממצא כזה במקום, ולהעלים עין מן המקרא המפורש בספר דברים<sup>6</sup>, אשר בו נקבע כי את האבנים, שיקימו בהר עיבל, יש לסוד בסיד.

כאמור, למזבח, שהוא המבנה המרכזי באתר, אין מקבילות מתקופת הברזל, וזו למעשה הייתה עיקר טענתם של המתנגדים לזרטל. אך ניתוח הגיוני של טענה זו מראה, כי מבחינה מדעית אין לטענה זו משקל, אלא אם כן מניחים מראש שהעם אשר יצא ממצרים, ואשר הגיע לארץ כנען דרך עבר הירדן, נהג לחקות בפולחן שלו, עמים אחרים שהיו באזור. דבר זה, כמובן, היה גורם לכך שנמצא למבנה זה מקבילות אצל עמי האזור. הנחה אחרת אשר יכולה להצדיק את חיפושם של ממצאים מקבילים, היא הנחה שממצרים יצאו שבטים בלתי מלוכדים, אשר כל אחד ואחד מהם הקים במה לעצמו, ורק אחר תקופה ארוכה נוצר עם אחד בעל מקום פולחן אחד. על פי הנחה כזו ניתן היה לצפות לכך שיהיו ממצאים מקבילים בתחום מושבם של שבטים שונים. אולם אי מציאתם של מזבחות מקבילים, מוכיחה, למעשה באופן עקיף, שמדובר באתר פולחני יחיד של עם ייחודי, אשר לבדד ישכון.

לאמיתו של דבר, קיימים פרטים רבים במזבח שנמצא בהר עיבל, שיש להם צדדי דמיון לתיאורים הכתובים במקורות אודות מזבחות אחרים. התאמות אלו הן בעיקר התאמות למזבח העולה שהיה בבית שני, ואשר מתואר במשנה במסכת מידות ובמקורות תלמודיים אחרים. זאת בעיקר ביחס לסובב, לכבש העיקרי ולכבשים הקטנים. (ביחס לסובב ולכבש, קיימת גם התאמה לתיאור המזבח בספר יחזקאל, על

פי הדרך שבה פירשו חז"ל את המקרא שם). כמו כן קיים גם דמיון בין המזבח בהר עיבל לבין המזבח שבמשכן, אשר חז"ל תיארו אותו כמסגרת מוצקה ממולאת בעפר (במשכן מדובר על מסגרת עץ ממולאת עפר, בהר עיבל נמצאה, כאמור, מסגרת אבנים ממולאת עפר). אולם, הסתמכות מדעית על דמיון זה, בוודאי לא מצאה חן בעיני חניכי האסכולות האפיקורסיות הנ"ל, מכיוון שהשוואה כזו יכולה ללמד שקיימת זיקה תרבותית ודתית בין העם שישב בציון בסוף בית שני, והתורה שבעל פה שהיתה בידו, לבין עם שהיה קיים בתקופת הברזל - ולמנגינה כזו ודאי לא הסכימו רבים מן החוקרים.

אולם כל איש מדע, אשר מנסה לבחון את הדברים באופן אובייקטיבי, תוך התעלמות מדוגמות קודמות, נאלץ על כורחו להודות בכך שלא קיימת אפשרות להגיע למסקנה אחרת הנוגעת לממצא זה, זולת המסקנה שהגיע אליה ד"ר זרטל - שהממצא אשר נמצא בהר עיבל, אינו אלא המזבח המתואר בספר דברים ובספר יהושע. וכי לממצא זה יש השלכות מרחיקות לכת ביחס לחקר המקרא, ולחקר תולדות עם ישראל.

הראשון שיצא נגד זיהוי זה, היה פרופ' קמפינסקי. הוא לא טרח כלל לתת הסבר מדעי לממצא שלפניו, ודי היה לו בזה שקבע שאין זה מזבח. (פרופ' קמפינסקי טען שמדובר, ככל הנראה, במגדל שמירה<sup>7</sup>, אך הוא לא נתן הסבר למערכת הסובב והכבשים שבאותו מבנה, שגם מצד עצמה אין היא מתאימה למגדל שמירה, וברור שגם אין לה מקבילות בארכיאולוגיה. מובן שלנושא העצמות שבאתר, אין כלל זיקה להסבר שביקש לתת). אחרים (קוגן, פינקלשטיין) - נאלצו להודות במקצת. והודו שאכן יש כאן אתר פולחני, אך לא נתנו הסבר ביחס לטיבו, וקוגן אף פיקפק שאלה האם מדובר באתר ישראלי<sup>8</sup>. דוגמא בולטת להתייחסות הדוגמטית של חוגים מדעיים מסויימים, ניתן למצוא במאמר שפירסם בעניין זה מר ענבר בכתב העת "בית מקרא"<sup>9</sup>. באותו מאמר ניתח הכותב את הפרשיות שבספר דברים ובספר יהושע, כמיטב השיטות המקובלות אצל מבקרי המקרא, ובסופו של אות מאמר הוא מציין כי אמנם נתפרסמו ידיעות ראשוניות אודות המצא בהר עיבל, אך אין זה משנה מאומה כי אותו מזבח איננו יכול להיות המזבח שמתואר בספר דברים ובספר יהושע. (היטיב סיכם את המאמר מר קניגסברג<sup>10</sup> שכתב בציניות כי לדעתו של מר ענבר:

<sup>7</sup> BAR 12 (1986) p. 42-53

<sup>8</sup> זרטל, קדמוניות שם

<sup>9</sup> גליון טבת-אדר תשמ"ה, עמ' 348-352

<sup>10</sup> הר עיבל חוברת מקורות, פירסום פנימי של אוניברסיטת חיפה, תש"ס, עמ' 260.

"לא משנה מה מצאו. הקביעות הלשוניות שהשתרשו בביקורת המקרא לגבי ספר דברים הן נכונות למרות העובדות".

ניתן לקבוע כי יחס בלתי מדעי זה, שנהגו בו אנשי מדע המתכחשים לממצאים של זרטל, מזכיר את עמדתם של כמה פרופסורים מאוניברסיטת פדואה מלפני כארבע מאות שנה. הם כיחשו את תגליתו של גלילאו גלילאי, שראה בטלסקופ שלו ארבעה ירחים המקיפים את כוכב הלכת צדק ואף סירבו להתבונן בכוכב הלכת דרך הטלסקופ. לפי דעתם, המספר שבע הוא מספר קדוש שמוטבע בטבע הבריאה, כפי שגם ניתן להסיק מן העובדה שבראש האדם ובעלי החיים קיימים שבעה חורים - דהיינו, זוג עיניים, זוג אזנים, זוג נחירים ופה אחד. מזה "מוכח", לדעתם, שאין ואף לא יכולים להיות בשמים אלא שבעה גופים נעים, ולא יותר. במכתב ששלח גלילאו לידידו האסטרונום יוהן קפלר (שחי בפראג), כתב גלילאו: "קפלר היקר שלי, כמה חפץ הייתי שתתייחד אתי בצחוק לבבי פעם אחת, כאן בפדואה נמצא הפרופסור הראשי לפילוסופיה, שחזרתי וביקשתי אותו והפצרתי בו להסתכל בירח ובכוכבים דרך משקפת, והוא סירב בעקשנות". מה שנראה מפתיע הוא כי גם כעבור ארבע מאות שנה, עדיין מכהנים באוניברסיטאות חברים של אותם פרופסורים מפדואה.

נמצא, כי מנקודת מבט חילונית, עצם גילוי של המזבח הנזכר הוא מהפכה של ממש, ומי שאינו עוצם את עיניו, חייב להודות בכך שהתיאוריות של מבקרי המקרא ששללו מיסודו את הרקע ההיסטורי לאותם אירועים, ואת היכולת של ספרי מקרא מסויימים להתייחס לדברים, כשלו ונפלו. הוכח בעליל כי ספרי המקרא שבהם נזכר המזבח בהר עיבל, נכתבו על כל פנים בסמיכות לאירועים, ובדמיון רב להלכות ידועות מן התורה שבכתב והתורה שבעל פה. אולם יש צורך לציין, כי גם מנקודת מבטם של חובשי בית המדרש העוסקים בתורת ה', יש לשוב ולעיין בסוגיות העוסקות בפרשה זו. זאת לאור הממצאים אשר יש בהם דברים מפתיעים מכל נקודת מבט שהיא, ואשר בלא עמל התורה, קשה לעמוד עליהם בקריאה שטחית של המקראות ושל דברי חז"ל הנוגעים לסוגיית הר עיבל. אנו נשתדל לגעת בחלק מן הדברים במסגרת מאמר זה.

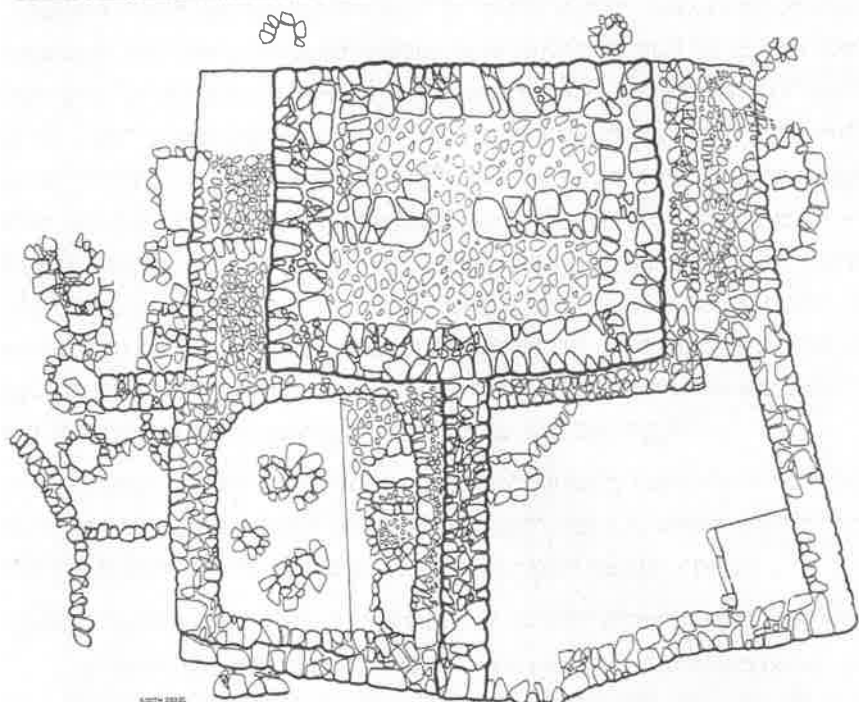
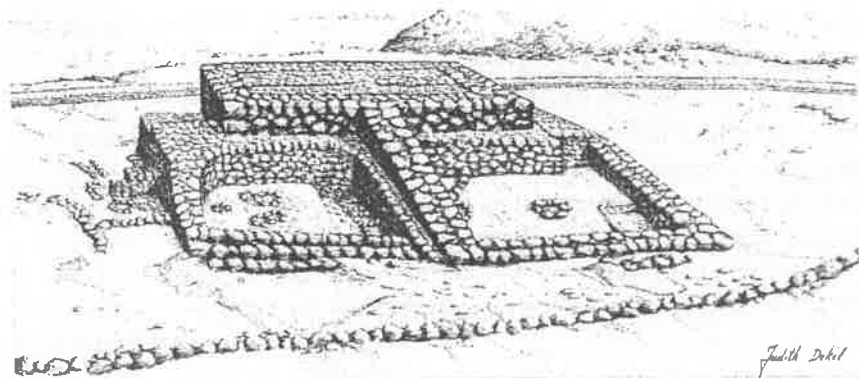

בתמונה למטה שרטוט שרידי המזבח שנמצאו בהר עיבל. למעלה, שחזור של המזבח על פי הממצא.

## **ב. הציווי אודות הקמת שתיים עשרה אבנים בהר עיבל לעומת הממצא הקיים**

הנקודה הראשונה שיש לדון בה היא, שאלת שתיים עשרה האבנים שהובאו מן הירדן לצורך כתיבת דברי התורה עליהן ובניית המזבח.

הציווי הנוגע לבניית המזבח בהר עיבל ולאותן שתיים עשרה אבנים, מפורש בספר דברים בפרשת כי תבוא<sup>11</sup>, וכך נאמר שם:

ויצו משה וזקני ישראל את העם לאמר, שִׁמְרוּ אֵת כָּל הַמִּצְוָה אֲשֶׁר אֲנִי מִצְוֶה אֶתְכֶם הַיּוֹם. וְהָיָה בַיּוֹם אֲשֶׁר תַּעֲבְרוּ אֶת הַיַּרְדֵּן אֶל הָאָרֶץ אֲשֶׁר ה' אֱלֹהֵיךָ נָתַן לְךָ, וְהִקַּמְתָּ לְךָ אֲבָנִים גְּדוֹלוֹת וְשָׂדַקְתָּ אֹתָם בְּשִׂיד. וְכָתַבְתָּ עֲלֵיהֶן אֵת כָּל דְּבָרֵי הַתּוֹרָה הַזֹּאת בִּעֲבֹרְךָ, לְמַעַן אֲשֶׁר תָּבֹא אֶל הָאָרֶץ אֲשֶׁר ה' אֱלֹהֵיךָ נָתַן לְךָ אֶרֶץ זָבַת חֶלֶב וּדְבַשׁ כְּאֲשֶׁר דָּבַר ה' אֱלֹהֵי אֲבֹתֶיךָ לְךָ. וְהָיָה בִּעֲבֹרְכֶם אֶת הַיַּרְדֵּן תִּקְיְמוּ אֵת הָאֲבָנִים הָאֵלֶּה אֲשֶׁר אֲנִי מִצְוֶה אֶתְכֶם הַיּוֹם בְּהָר עֵיבֶל וְשָׂדַקְתָּ אוֹתָם בְּשִׂיד. וּבְנִיתָ שֵׁם מִזְבֵּחַ לַה' אֱלֹהֵיךָ מִזְבֵּחַ אֲבָנִים לֹא תִנִּיף עֲלֵיהֶם בְּרֹזֶל. אֲבָנִים שְׁלֵמוֹת תִּבְנֶה אֵת מִזְבֵּחַ ה' אֱלֹהֵיךָ וְהַעֲלִיתָ עָלָיו עֹלֹת לַה' אֱלֹהֵיךָ. וּזְבַחַת שְׁלָמִים וְאִכְלַת שֵׁם וְשִׁמַּחַת לִפְנֵי ה' אֱלֹהֵיךָ. וְכָתַבְתָּ עַל הָאֲבָנִים אֵת כָּל דְּבָרֵי הַתּוֹרָה הַזֹּאת בְּאֵר הַיֵּטֵב.

בהמשך הדברים באותו פרק<sup>12</sup> יש ציווי על ברכות וקללות, שנצטוו לאומרים בהר גריזים ובהר עיבל (או ביניהם), ומן ההקשר נראה שהדברים קשורים לבניין המזבח. אזכור נוסף (בלתי מפורט) של הברית - הברכות והקללות בהר גריזים ובהר עיבל - מפורש בספר דברים בפרשת ראה<sup>13</sup>. שם גם מפורט מקומם של ההרים האלה, וכמאמר הכתוב: "והיה כי יביאך ה' אֱלֹהֵיךָ אֶל הָאָרֶץ אֲשֶׁר אָמַרְתָּ בָּא שְׁמָה לְרִשְׁתָּהּ וְנָתַתָּה אֵת הַבְּרָכָה עַל הַר גְּרִיזִים וְאֵת הַקְּלָלָה עַל הַר עֵיבֶל. הֲלֹא הִמָּה בִּעֲבֹר הַיַּרְדֵּן אַחֲרַי דָּרָךְ מִבּוֹא הַשֶּׁמֶשׁ בָּאָרֶץ הַכְּנַעֲנִי הַיּוֹשֵׁב בְּעֶרְבָה מִוֶּל הַגְּלִגְלֵי אֲצֵל אֱלוֹנֵי מוֹרָה". (חז"ל עסקו בקשיים הפנימיים שקיימים לכאורה בפסוק זה, שהרי הגלגל אינו מול ההרים שבסביבת שכם ואלוני מורה; גם התיאור שממנו עולה כאילו הר גריזים והר עיבל נמצאים "בערבה" טעון הסבר, כי ערבה היא מקום מישור ולא מקום ההרים. עניין זה נתבאר באריכות בתלמוד הירושלמי וכן בתלמוד הבבלי<sup>14</sup>).

לאבנים אלו אין זכר באתר. המזבח עצמו בנוי מאבנים רבות יותר ולא משתיים עשרה אבנים. המזבח שנמצא איננו מסוייד בסיד, וגם לא נמצאו כתובים דברי התורה שאותם היה צריך לכתוב על גביו, על פי הציווי שבספר דברים.

במשנה במסכת סוטה<sup>15</sup> מצינו תיאור מפורט של סדר הדברים, וכך נאמר שם:

ברכות וקללות כיצד, כיון שעברו ישראל את הירדן ובאו אל הר גריזים ואל הר עיבל שבשומרון שבצד שכם שב'אצל אלוני מורה', שנאמר: 'הלא המה בעבר הירדן' וגו' ולחלן הוא אומר (בראשית י"ב ו'): 'זיעבר אברהם בארץ עד מקום שכם עד אלון מורה', מה אלון מורה האמור להלן - שכם, אף אלון מורה האמור כאן - שכם. ששה שבטים

<sup>11</sup> דברים, כ"ז, א'-ח'

<sup>12</sup> שם, כ"ז, י"א-כ"ו

<sup>13</sup> שם, י"א, כ"ט-ל'

<sup>14</sup> ירושלמי, סוטה, פ"ז ה"ג; בבלי שם ל"ג ע"ב

<sup>15</sup> מסכת סוטה, פ"ז מ"ה

עלו לראש הר גריזים, וששה שבטים עלו לראש הר עיבל, והכהנים והלוים והארוון עומדים למטה באמצע, הכהנים מקיפין את הארון, והלוים את הכהנים, וכל ישראל מכאן ומכאן, שנאמר (יהושע ח' ל"ג): 'וכל ישראל וזקניו ושוטריו ושופטיו עומדים מזה ומזה לארון' וגו'. הפכו פניהם כלפי הר גריזים ופתחו בברכה: 'ברוך האיש אשר לא יעשה פסל ומסכה', ואלו ואלו עונין אמן. הפכו פניהם כלפי הר עיבל ופתחו בקללה (דברים כ"ז ט"ז): 'ארור האיש אשר יעשה פסל ומסכה', ואלו ואלו עונין אמן, עד שגומרין ברכות וקללות. **ואחר כך הביאו את האבנים ובנו את המזבח וסדוהו בסיד וכתבו עליו את כל דברי התורה בשבעים לשון שנאמר (דברים כ"ז ח'): 'באר היטב, ונטלו את האבנים ובאו ולנו במקומן'.**

על פי זה, לכאורה אין כלל אפשרות למצוא את המזבח בהר עיבל, שכן האבנים שציווה משה ליטול ממעברות הירדן ולהביאם להר עיבל, ושמהן נבנה המזבח, הוחזרו אחר מעמד הברכות והקללות לגלגל, שהוא המקום בו לנו באזור הירדן. (זאת על פי ציווי מפורש שנצטווה יהושע לאמור<sup>16</sup>: "שאו לכם מזה מתוך הירדן ממצב רגלי הכהנים הכין שתים עשרה אבנים, והעברתם אותם עמכם, והנחתם אותם במלון אשר תלינו בו הלילה". וזה בוודאי אינו מתאים לממצא בשטח.

אולם, עיון מעמיק בפסוקים שבספר דברים ועיון מדויק בדברי חז"ל, מורה שאין זו קושיא כלל, כי בנוסח המשנה המועתק בתלמוד הירושלמי מפורש: "ואחר כך הביאו את האבנים, ובנו את המזבח, **וסדום בסיד, וכתבו עליהם את כל דברי התורה הזאת בשבעים לשון**, שנאמר: "באר היטב", ונטלו את האבנים ובאו ולנו במקומן". וכן הוא הנוסח בכתבי יד מדויקים של המשנה עצמה, ולעיתים בשינוי קל – בחילוף מ"ם ונו"ן בסוף המילה, או בחוסר עקביות בתיקון הגירסא: "סדוהו בסיד וכתבו עליהן", וכיו"ב). הדברים מדויקים מאוד בלשון המקראות שנאמר בהם<sup>17</sup>: "והיה ביום אשר תעברו את הירדן אל הארץ אשר ה' א-להיך נתן לך, והקמת לך אבנים גדלות וְשָׁדָתָּ אֹתָם בְּשֵׂיִד. וכתבת עליהן את כל דברי התורה הזאת בעברך... והיה בעברכם את הירדן תקימו את האבנים האלה, אשר אנכי מצוה אתכם היום, בהר עיבל וְשָׁדָתָּ אֹתָם בְּשֵׂיִד. ובנית שם מזבח לה' א-להיך, מזבח אבנים, לא תניף עליהם ברזל. אבנים שלמות תבנה את מזבח ה' א-להיך, והעלית עליו עולת לה' א-להיך". נמצא כי בפסוקים מדובר על שני דברים נפרדים. תחילה מדובר על כך שביום שיעברו את הירדן, יקימו אבנים ויסודו אותן בסיד, ויכתבו עליהן את דברי התורה, ויעשו זאת על הר עיבל. מיד אחרי כן נאמר שם: "ובנית שם מזבח לה' א-להיך, מזבח אבנים, לא תניף עליהם ברזל. אבנים שלמות תבנה את מזבח ה' א-להיך". נמצא, כי המזבח לחוד והאבנים, שהקימו וסדו בסיד, לחוד; ולא עוד, אלא שביחס לאבני

<sup>16</sup> ספר יהושע, ד', ג'

<sup>17</sup> ספר דברים, כ"ז, ב'-ר'

המזבח קיימת אזהרה שהן תהיינה שלמות, ולא יונף עליהן ברזל. וכבר עמד על כך המלבי"ם בפירושו לתורה שם, ודקדק מן המקראות, שאכן בשני עניינים עוסק הכתוב. הוא גם הוסיף כי טבע הדברים הוא, שעל מנת לכתוב את דברי התורה על גבי אבנים, יש לסתת אותן ולהחליק את פניהן, ואחרי הסיתות יש לסוד אותן אבנים בסיד, על מנת להשלים את המלאכה. זה עצמו הציווי הנוגע לאותן שתיים עשרה האבנים, שתחילה סיתתו אותן והחליקו את פניהן, ואחר כך סדו אותן בסיד וכתבו עליהן את דברי התורה. מלבדן הביאו אבנים אחרות שלמות, שמהן בנו את המזבח. משום כך הדגישה התורה: "ובנית שם מזבח לה' א-להיך מזבח אבנים, לא תניף עליהן ברזל"; ולא כתבה התורה: "ובנית שם מזבח לה' א-להיך מן האבנים ההן"; כי אבנים אלו שבנו מהן את המזבח, אבנים אחרות היו, והן באמת היו אבנים שלמות. אולם, אין אלו אותן שתיים עשרה האבנים המסותתות והמוחלקות, שעליהן נכתבו דברי התורה.

בירושלמי שם<sup>18</sup> מצינו מחלוקת בברייתא: "תני, על אבני המלון נכתבו - דברי רבי יודה, רבי יוסי אומר - על אבני המזבח נכתבו". וכתבו שם מפרשי הירושלמי<sup>19</sup>, שברייתא זו חולקת על המשנה. שהרי לפי הברייתא, הן לדעת רבי יהודה והן לדעת רבי יוסי, אבני המזבח אינן אבני המלון, והם רק נחלקו על איזה מהן נכתבו דברי התורה, בעוד אשר לפי התנא של המשנה, אבני המזבח ואבני המלון הן אותן אבנים ממש. אולם עיון בסוגיה ובגירסא המדוייקת במשנה מראה כי מסקנתם של המפרשים הנ"ל, נובעת מכך שהם למדו את המשנה על פי הגירסא שבתלמוד הבבלי, ואשר על פיה האבנים שבנו מהן את המזבח, הן עצמן האבנים שכתבו עליהם את דברי התורה, והן עצמן הוחזרו אחר כך למלון.

אבל באמת על פי גירסת המשנה בירושלמי, ברור לגמרי שהמזבח והאבנים שסדו אותן בסיד וכתבו עליהם את דברי התורה, הם עצמים נפרדים, וכפי שנתבאר. לפי זה קיימת התאמה בין דעת התנא של המשנה, לבין אחת משתי הדעות שבברייתא בירושלמי, אלא שביאור העניין כולו מתהפך לעומת מה שפירשו אותם מפרשים.

ביאור העניין לאשורו בנוי על ההנחה שלכל הדעות בנו מזבח בהר עיבל, וגם הציבו שם שתיים עשרה אבנים וכתבו עליהן (ולא על המזבח עצמו) את דברי התורה. לכל הדעות ברור שגם נצטוו על ידי יהושע להציב שתיים עשרה אבנים במלון, זכר לנס מעברות הירדן. אבל המחלוקת היא - האם אותן אבנים, שכתבו עליהן את דברי התורה, הן עצמן האבנים שהוצבו במלון, או שמא אבנים אחרות הן, והאבנים שעליהן נכתבו דברי התורה, נשארו ניצבות על יד המזבח? הדעה האחרת היא דעת

<sup>18</sup> ירושלמי, שם, פ"ז ה"ה

<sup>19</sup> "קרבן העדה" וה"פני משה" שם

רבי יהודה, אשר סבר כי האבנים שכתבו עליהן את דברי התורה, הן האבנים שהובאו בסופו של דבר למלון. משום כך הן נקראות אבני המלון, כי המלון היה התחנה הסופית של אותן אבנים. אך לפי דעת רבי יוסי, אבני המלון הן אבנים אחרות, ולא האבנים שהוצבו על יד המזבח, ואשר עליהן נכתבו דברי התורה. נמצא, כי לדעתו האבנים שהוצבו על יד המזבח ואשר עליהן נכתבו דברי התורה, נשארו באותו מקום בסמוך למזבח. משום כך הן נקראות "אבני המזבח", כי זה היה היעד הסופי של אותן אבנים. לפי זה ברור, שדעת רבי יהודה בברייתא, שעל אבני המלון נכתבו דברי התורה, היא עצמה דעת המשנה - שאחרי שכתבו את דברי התורה, נטלו את האבנים ובאו ולנו במקומם.

בירושלמי שם, בהמשך, קיימות שתי דעות ביחס לזהות שיש בין האבנים השונות, שהקימו בני ישראל בכניסתם לארץ. לפי דעה אחת - "שלושה מיני אבנים הן: אבני המלון, ואבנים שהניח יהושע תחת כפות רגלי הכהנים ואיסטליות שנתן להן משה". לפי דעה אחרת - "ארבעה מיני אבנים הם". והנה, אותן איסטליות שנתן להם משה בעבר הירדן, והציב אותן שם, הן נלמדות מדרשת המקראות, ועניינן מוסכם על פי דעות התנאים השונות, אך אינן עניין לנידון דידן. אבנים אחרות הניחו תחת כפות רגלי הכהנים והן נשארו בירדן, וגם הן אינן נוגעות לנידון דידן. אבל המחלוקת בין התנאים נוגעת לשני ציוויים שונים, אשר היחס ביניהם אינו ברור כל כך. הציווי האחד, הוא המפורש בתורה - ליטול שתיים עשרה אבנים ביום אשר יעברו בו את הירדן, לסוד אותן בסיד, לכתוב עליהן את דברי התורה, להציבן בהר עיבל ולבנות שם מזבח. הציווי האחר, הוא הציווי אשר נצטווה יהושע - ליטול שתיים עשרה אבנים, ולהציב אותן במלון לאות וזכר לנס שנעשה במעברות הירדן. השאלה שנחלקו בה התנאים היא - מה היחס בין שני הציוויים? אם כן המחלוקת היא - האם האבנים שהובאו להר עיבל, הן הן האבנים שהוקמו אחר כך במלון, או שמא אבנים אחרות הן? (בהתאם לכך מובן, שקיימת מחלוקת - אם ארבעה מיני אבנים הן, או שלושה מיני אבנים הן). נמצא, כי לפי הדעה שדברי התורה נכתבו על אבני המלון, שלושה מיני אבנים היו. כלומר, שהאבנים שהוצבו בסופו של דבר במלון, הן הן האבנים שהביאו להר עיבל וכתבו עליהן את דברי התורה, ואחר כך החזירו אותן למלון - זוהי דעת התנאים של המשנה, והיא, אם כן, דעת רבי יהודה בברייתא. אבל למאן דאמר שארבעה מיני אבנים הן, הובאו אבני המלון למקומן מבלי שהיו כלל בהר עיבל, ולהר עיבל הובאו אבנים אחרות, והן נקראות "אבני המזבח", משום שעמדו בצד המזבח (כדלהלן), ולא הוחזרו למלון כלל, וזוהי דעת רבי יוסי שבברייתא<sup>20</sup>. אבל לכל

<sup>20</sup> יש להעיר כי רש"י בפירושו לחומש (דברים כ"ז ב') כתב: "נמצאת אתה אומר ג' מיני אבנים היו - שנים עשר בירדן, וכנגדן בגלגל, וכנגדן בהר עיבל, כדאיתא במסכת סוטה". וכבר תמחו עליו הבאים אחריו

הדעות אין מקרא יוצא מידי פשוטו, והאבנים שנכתבו עליהם דברי התורה, אף אם הן אחרות מאבני המלון, ומשום כך נקראות "אבני המזבח", אין הן גופו של המזבח, כי הן היו כאמור אבנים מסותתות שאותן סדו בסיד. בעוד האבנים שמהן בנו את גופו של המזבח הן אבנים שלימות ולהלן עוד יבואר עניין זה).

קיומו של מזבח, ללא קיום שתיים עשרה האבנים שאותן סדו בסיד, מתאים אם כן לדעה המוסכמת יותר, דהיינו לדעת התנא של המשנה, שהיא כאמור דעת רבי יהודה בברייתא, שדברי התורה נכתבו על אבני המלון, והן לא נשארו במקום אחרי המאורע של כריתת הברית.

(אמנם קשה לקבוע את הדבר באופן מוחלט, רק על סמך העובדה שאת אותן אבנים לא מצאו הארכיאולוגים. הרי אפשר שאותן אבנים אמנם נשארו בשעתו עומדות בסמוך למזבח, אך ברבות הימים נהרסו ונלקחו משם. אבל באמת במקרה זה קיים גם ממצא חיובי, המלמד דבר מה אודות האבנים. שכן מבנה המזבח כולו נגנז תחת שכבת אבנים, שכיסו בצורה מכוונת את כל השטח, ומכסה זה נשאר שלם, עד לחשיפת המזבח על ידי הארכיאולוגים. מכאן, שבשעה שכיסו את השטח באמצעות אותו מכסה, כבר לא היו במקום שתיים עשרה האבנים. ממצא נוסף הקשור לעניין הם חלקי הטיח שנמצאו גנוזים בחללו של המזבח, ויתכן וגם מהן ניתן ללמוד דבר מה אודות האבנים, ואכמ"ל, ולהלן יבואר).

על מנת לעמוד על משמעות ממצא זה, יש להבהיר תחילה, כי המחקר הארכיאולוגי העלה שלמזבח בהר עיבל היו כמה שלבים הקשורים לבניינו. שלב ראשון הוא הקרבה על גבי סלע היסוד, שעליו נבנה אחר כך המזבח. שלב שני הוא בניית המזבח, שהוא כאמור לעיל, מסגרת בנויה מקירות אבנים, אשר מילאו אותה בחומרים שונים, ובכלל זה עצמות ואפר קרבנות מן השלב הראשון. ולמעשה גם המילוי עצמו נעשה בכמה שכבות, וייתכן, אם כן, שנעשה בכמה שלבים). מן הדברים עולה, כי מילוי חללו של המזבח בעצמות ובאפר, לא היה רק דרך ניצול של פסולת שנשארה מן השלב הראשון, אלא צורת גניזה של שאריות שיש בהן צד קדושה. על דרך זו יש להתייחס גם לממצאים נוספים שהיו בתוך המילוי (כגון, מזבח אבן קטן שנראה כמין מזבח קטורת). חלקי הטיח, שנמצאו במילוי המזבח, לא היו מושלכים, אלא מונחים באופן מסודר, המאפיין גניזה. כך גם עצם מציאותם של חלקי הטיח בתוך המילוי וגם דרך

(חזקוני ועוד), שאין זה נכון, כי שלושת מיני האבנים הן - האסטיליות שבעבר הירדן, ואלו שנשארו בירדן עצמו, ואלו שהיו בהר עיבל והוחזרו לגלגל. אבל האמת היא, כי דעת רש"י שאבני המזבח אינן אבני המלון (כפי פשטות המקראות) וארבעה מיני אבנים היו, אלא שהאסטיליות שבעבר הירדן, אין להן סמך במקרא, והן נלמדות מגזירה שווה. אבל יש מקראות מפורשים בספר דברים ובספר יהושע בעניין אבני הגלגל, ואבני הירדן, והאבנים שדברי התורה נכתבו עליהן (שהן האבנים שנשארו לדעה זו בהר עיבל), ולכך התייחס רש"י כאשר בא לבאר את פשוטי המקראות בספר דברים.

הנחתם, מורים בעליל כי בשלב ראשון היו באזור עצמים מקודשים שהיו מטוייחים, ונשתייר מהם טיח (חומר שאינו מצוי בתקופה ההיא, כאמור לעיל) ואותם שיריים נגנזו במזבח. ממצא זה עולה בקנה אחד עם ההנחה ששתיים עשרה האבנים שאותן סדו בסיד, הן אבנים אחרות שאינן אבני המזבח, ובעת שסדו את האבנים (או שמא בזמן שנטלו את האבנים) נשתיירו כמה חלקי סיד, שאותם גנזו במזבח.

(במסגרת מאמר זה אינני בא לעסוק בשאלת הסדר הכרונולוגי של האירועים לאור המקראות ולאור דברי חז"ל, ובנסיון להבין את סדר האירועים ואת המקורות לאור הממצא הארכיאולוגי. במציאת פתרון לשאלות אלו, תלויה כמובן התשובה לשאלה - האם מקור הטיח הוא שאריות ממעשה הקמת האבנים, או שמא מדובר בטיח שנשאר במקום בעת נטילת האבנים על מנת להחזירם למלון? אך על כל פנים ברור, שהיה במקום דבר מה מקודש, שאינו חלק מן המזבח, והוא היה מטוייח בטיח, והותקן על כל פנים לפני גמר מילוי של חלל המזבח).

### ג. דמיון ושוני בין מזבח הר עיבל למזבחות אחרים ידועים

נקודות נוספות שיש לדון בהן, קשורות לצורתו של המזבח. אמנם יש בו צדדי דמיון ידועים לדברים המפורשים במקורות ביחס למזבחות, אך יש בו גם צדדי שוני לעומת המזבחות הידועים. השוני הבולט ביותר הוא היות המזבח בהר עיבל מלבני, ולא רבוע שווה צלעות.

היסוד או הסובב שבמזבח זה, מזכירים בפרטים רבים את המזבח שבמקדש (זה המתואר לפרטיו במסכת מידות, ובסוגיות שונות בש"ס, ואשר פרטים ממנו קשורים גם לביאורי המקראות בספר יחזקאל), אך אין להתעלם מכך שקיימים גם הבדלים האומרים: "דרשני". המזבח שבמקדש בנוי משלושה חלקים, כאשר כל חלק קטן מן החלק שתחתיו בשיעור של אמה לכל רוח. החלק התחתון נקרא "יסוד" (גובהו במקדש אמה אחת ושטחו 32X32 אמות). מעליו חלק שני שהוא קטן יותר בשטחו (גובהו במקדש חמש אמות ושטחו 30X30 אמות) והוא נקרא "סובב". נמצא כי היסוד בולט בשיעור אמה אחת לכל רוח בבסיס המזבח. (למעשה במזרח ובדרום לא היה יסוד מלא, ולא אכל מאותן שתי רוחות, אלא אמה אחת בסמוך לקרן הצפון מזרחית, ואמה אחת בסמוך לקרן הדרום מערבית). החלק שעל גביו נקרא "מקום המערכה" (גובהו במקדש שלוש אמות, ושטחו 28X28 אמות). נמצא כי הסובב בולט לעומת מקום המערכה בשיעור של אמה לכל רוח. הסובב בניגוד ליסוד, מקיף את המזבח באופן מושלם מכל הרוחות, ועולים אליו בכבש צדדי מיוחד שנמצא מימין (דהיינו ממזרח) לכבש הגדול. לעומת זאת, המזבח שבהר עיבל בנוי משני חלקים בלבד. קיים חלק תחתון בולט לעומת החלק שמעליו (יסוד או שמא סובב) שמקיף את המזבח

משלוש רוחות בלבד (כביכול פשרה בין יסוד, שמקיף את המזבח משתי רוחות לבין טובב אמיתי, שמקיף את מקום המערכה מארבע רוחות). אותו "יסוד-טובב" נחצה לשני חלקים על ידי הכבש הגדול שעולה לגג המזבח, לשני חלקים שאין כל מעבר ביניהם; מימין לכבש הגדול קיים "יסוד-טובב", שמקיף רק צלע אחת ומחצה, ומשמאל לכבש הגדול, גם כן, קיים "יסוד-טובב", שמקיף רק צלע אחת ומחצה. (שהרי כאמור, בצלע הרביעית של המזבח בהר עיבל אין כד יסוד או טובב בולטים). לאותו "יסוד-טובב" עולים בשני כבשים קטנים - אחד מימין לכבש הגדול, והוא מוביל ליסוד-טובב שמימין לכבש הגדול, ואחד משמאל לכבש הגדול, והוא מוביל ליסוד-טובב שמשמאל לכבש הגדול. כל זה שלא כפי תבנית המזבח שבמקדש. נמצא בסיכום כי למזבח הר עיבל חסר אחד משני המרכיבים התחתיים של מזבח המקדש (כלומר חסר יסוד או טובב). למראית עין, החלק התחתון של המזבח כולל אמנם איזו מקבילה לטובב, אשר עולים אליו בכבשים קטנים, אך באמת אין זה "טובב" במשמעותו הפשוטה, כי אינו טובב ממש, אלא מקיף משלוש רוחות. (בתורה אמנם לא מפורש שקיים יסוד למזבח שבמשכן, וכן לא מוזכר שם טובב, אבל מכל מקום במזבח המשכן מוזכר "כרכוב", שהוא ככל הנראה תחליף לטובב; אלא שהכרכוב הוא טובב מכל הרוחות, בעוד אשר בהר עיבל, הטובב שאליו עולים בכבשים, אינו טובב ממש, כפי שצויין).

אי נוחות נגרמת גם משום שמזבח זה בנוי באלכסון לרוחות העולם, כך שארבע פינותיו פונות לארבע רוחות העולם, ולא ארבע צלעותיו, ולא מצינו כיוצא בזה בתיאור המזבחות במקדש או במשכן<sup>21</sup>. (למעשה, החסרון הבולט ביותר במזבח הר עיבל הוא העדר קרנות למזבח, אלא שבזה קשה לדון, כי ייתכן והקרנות אמנם היו בו, אך הן נהרסו במהלך השנים, משום היותן פגיעות יותר למקרי הזמן).

<sup>21</sup> מעניין לציין כי מזבח הקטורת מתואר באחד הדגמים המפורסמים ביותר של המשכן, כשהוא ניצב באלכסון לרוחות העולם. הכוונה היא לדגם המפואר שעשה מר משה לוי, ואשר תצלומיו נתפרסמו בספר "מלאכת המשכן". בפשטות מדובר בטעות בדבר משנה. שכן במסכת יומא (פ"ה מ"ה), במשנה אשר בה מתואר מתן הדמים על מזבח הקטורת (אחרי צאתו של הכהן הגדול מקדש הקדשים), מפורש: "ויצא אל המזבח אשר לפני ה' - זה מזבח הזהב, התחיל מחטא ויורד, מהיכן הוא מתחיל? מקרן מזרחית צפונית, צפונית מערבית, מערבית דרומית, דרומית מזרחית". אם כן ברור, שבמקדש עמד מזבח הקטורת כך שצלעותיו (ולא קרנותיו) היו פונות לרוחות העולם. כמדומה, שהדבר אשר הביא את מר לוי להציב את מזבח הקטורת באלכסון, היא הידיעה שלמזבח הקטורת היו רק שתי טבעות לבדים לשאת את המזבח, והן היו באמות בשתי זוויות רחוקות, ואם כן מזבח הקטורת לבדו נישא בעת המסעות, כאשר הוא עומד באלכסון לעומת שאר הכלים. יש רמז לכך, שדרך נשיאתם של כלי המשכן היא גם דרך הנחתם במקומם, ואם כך הוא, נמצא שמזבח הקטורת עמד במשכן באלכסון לרוחות העולם. אבל באמת קשה לחלק בזה בין המקדש למשכן. אם במקדש עמד מזבח הקטורת כאשר צלעותיו מקבילות לרוחות העולם, הדעת נותנת שגם במשכן היה הדבר כך. לעת עתה לא מצאתי מקור מפורש לזה בקדמונים.

## ד. פשר צורת המזבח בהר עיבל ופתרון הקשיים שבהבנתו

נראים הדברים, שהבנה נכונה של המבנה אינה אפשרית, אלא אם כן מביאים בחשבון שמדובר במכלול ייחודי הכולל גם מזבח וגם שתיים עשרה אבנים שניצבות בסמוך לו. לעובדה זו היתה השפעה מכרעת על צורתו של המבנה, והיא גם שוללת את האפשרות להשוות אותו למזבחות מסוג שונה, כפי שהיו שאר המזבחות הידועים.

החלק הגבוה של המזבח שבהר עיבל הוא מלבן באורך של כתשעה וחצי מטר וברוחב של קרוב לשבעה מטר. הציר הארוך של המלבן משתרע מצפון-מערב לדרום-מזרח, והציר הקצר מדרום-מערב לצפון-מזרח. מאמצע הצלע הדרום-מערבית יוצא הכבש, שיורד לכיוון דרום-מערב. ממנו יוצאים שני כבשים קטנים - כבש אחד אל יסוד-סובב הצמוד לקיר דרום-מזרח, וכבש אחר המוליך אל יסוד-סובב הצמוד לקיר הצפון-מערבי של המזבח. אבל הקיר הצפון-מזרחי פנוי מכל יסוד, סובב או כבש. נראה שבמקביל לצלע זו, עמדה שורת שתיים עשרה האבנים, שעליהן נכתבו דברי התורה.

שורה זו למעשה השלימה את ריבועו של המזבח, והיתה חלק ממכלול רבוע. חלק אחד של המכלול הוא מזבח ממש, מאבנים שלימות אשר לא הונף עליהן ברזל, וחלק אחר של אותו מכלול הוא שורה של שתיים עשרה אבנים אשר פניהן הוחלקו, סדו אותן בסיד ועליהן נכתבו דברי התורה. כפי שמסרו לנו חז"ל, גודל כל אחת מאותן שתיים עשרה אבנים היה בשיעור של אמה על אמה ברום שלוש אמות. ניתן להראות כי שורה של שתיים עשרה אבנים כאלה, משתלבת היטב במקביל לקיר שאורכו כתשעה וחצי מטר.

כאמור, הצבתן של שתיים עשרה אבנים בשיעור של אמה על אמה (בגובה שלוש אמות) עם מרווח מסויים ביניהן, משתלבת היטב במקביל לקיר של כתשעה וחצי מטר. אולם יש להוסיף עוד, כי כפי שצויין לעיל, אבנים אלו על פי חז"ל הן אבנים של אמה על אמה ברום שלוש אמות. אם כן, לשתיים עשרה האבנים העומדות יש יחד ארבעים ושמונה צלעות מאונכות, שעליהן ניתן לכתוב את דברי התורה. אומנם, במבט ראשון, השטח הראוי לניצול בפועל הוא מצומצם יותר, שהרי יש קושי בכתיבה ובקריאה בצלעות הפונות אל עבר המרווח שבין אבן לאבן. אבל באמת בסידור נכון ניתן לנצל את כל שטח פני האבנים, וזאת אם נניח שהאבנים עמדו בשורה באופן כזה, שבו הן נגעו זו בזו בזוויות בלבד, וכך ניתן היה לנצל את כל שטח הפנים של כל האבנים, מבלי שבשטח המגע, תסתיר אבן אחת את פני האבן הסמוכה לה. הצבת האבנים בדרך זו, אשר בה שתיים עשרה האבנים ניכרות כל אחת לעצמה, אך מכולן יחד נוצר קיר אחד גדול, מאפשרת ניצול של משטח רצוף באורך ארבעים ושמונה אמות ובגובה של שלוש אמות, שעליו נכתבו דברי התורה. בזה הן דומות לספר תורה

שנכתב על גבי גווילים אחדים התפורים יחד, ויוצרים מלבן אחד גדול שעליו נכתבים כל דברי התורה ברצף אחד. (מדברי המפרשים בדברים שם נראה, שהם התקשו בשאלה - כיצד ייתכן שכתבו את כל התורה על גבי שתיים עשרה אבנים? יש שפירשו שרק עיקרי מצוות נכתבו שם. אבל באמת שטח פני האבנים לפי החשבון האמור כאן, הוא מאה ארבעים וארבע אמות מרובעות, והוא מאפשר ללא קושי את כתיבת כל דברי התורה. זאת על פי הסדר המצוי היום בתיקוני סופרים, שכל דברי התורה נכתבים במאתים ארבעים וחמישה עמודים, ואין כל קושי לכתוב שני עמודים כאלה בשטח של אמה מרובעת אחת, שהוא הגודל שבו מקובל היום לכתוב ספרי תורה).

על פי הנחה זו, אורך השורה שבה עמדו האבנים, הוא כאורך האלכסון של שתיים עשרה האבנים. אם נחשוב את שיעור האמה לכדי חמישים ושישה ס"מ, כי אז יהיה אורך האלכסון תשעה וחצי מטר.

נראה כי שורת אבנים זו, היא גם הסיבה שבגללה לא בנו "יסוד-סובב" מקיף מארבע רוחות השמים, וכך קיר המזבח הפונה אל האבנים (או שמא זה שנעשה מושלם לריבוע על ידי האבנים) היה חשוף לכל אורכו אל מול פני האבנים. העובדים במזבח לא הילכו בו על גבי סובב או יסוד, בין המזבח לבין האבנים, ועל כן הוצרכו למערכת כפולה של כבשים קטנים. האחד - מוביל מן הכבש הגדול אל "יסוד-סובב", הצמוד לקיר הצפון-מערבי, והאחד - אל הקיר הדרום-מזרחי. כי כאמור, לא ניתן היה לחבר בין שני היסודות, בהיות הקיר הצפון-מזרחי חשוף לגמרי, באין הפסק בינו לבין שתיים עשרה האבנים.

מן המקראות ידוע לנו על עוד מזבח אחד, שהיה כפי הנראה דומה בצורתו למזבח שבהר עיבל, (וכפי צורתו המלאה המשוחזרת במאמר זה). מזבח זה היה המזבח שבנה משה בתחתית הר סיני, במעמד כריתת הברית. מזבח זה מתואר בספר שמות<sup>22</sup>, וכך נאמר שם: "ויכתב משה את כל דברי ה', וישכם בבקר, ויבן מזבח תחת ההר ושתיים עשרה מצבה לשנים עשר שבטי ישראל". אולם מזבח זה הוא היוצא מן הכלל, ואינו דומה לשאר המזבחות הידועים, שאינם כוללים מצבה או מצבות בסמוך להם.

(בתקופה קדומה יותר, ייתכן ויש זכר למזבח הסמוך למצבה יחידית. הכוונה היא למזבח שבנה יעקב אבינו בבית אל, בשעה שחזר מפדן ארם. שכן בהליכתו לפדן ארם הקים מצבה בבית אל, וכפי שכתוב בפרשת ויצא<sup>23</sup>: "וישכם יעקב בבקר, ויקח את האבן אשר שם מראשתיו, וישם אתה מצבה ויצק שמן על ראשה". מצבה זו נזכרת גם בסוף הפרשה, ובהמשך<sup>24</sup> הוא נודר שאם ישוב בשלום אל בית אביו והיה ה' לו

<sup>22</sup> שמות, כ"ד, ד'

<sup>23</sup> בראשית, כ"ח, י"ח

<sup>24</sup> שם פסוק כ"ב

לא-להים, כי אז: "האבן הזאת אשר שמתי מצבה יהיה בית א-להים". מצבה זאת נזכרת גם בהמשך הפרשה<sup>25</sup>. בחזרתו בשלום בנה שם יעקב מזבח, כפי שמפורש בפרשת וישלח<sup>26</sup>. נמצא לפי זה, שבתחילה היתה שם מצבה, ואחר כך נבנה שם מזבח, ואפשר שאותו מזבח נבנה לפני המצבה. אך מזבח עם שתיים עשרה מצבות לא קיים במקרא בעוד מקום, זולת המקראות הנ"ל.

לאמיתו של דבר, הקמת מצבה אסורה לדורות באיסור חמור, וכמאמר הכתוב בדברים<sup>27</sup>: "לא תטע לך אשרה כל עץ אצל מזבח ה' א-להיך אשר תעשה לך. ולא תקים לך מצבה אשר שגא ה' א-להיך". מפשוטו של מקרא נראה, שקיימת חומרה מיוחדת במצבה הבנויה אצל המזבח, וכפי שדרשו חז"ל לגבי אשרה. אמנם כאשר היא ניטעת למטרת עבודה זרה, היא אסורה בכל מקום, אך מן המקרא: "כל עץ", דרשו<sup>28</sup> שיש איסור מיוחד בנטיעת עצים בצד המזבח, אפילו אינם לעבודה זרה, וכפי שפסק הרמב"ם במפורש<sup>29</sup> שקיים איסור, אפילו כשנטע עץ למטרת נוי אצל המזבח. כיוצא בזה נראה, שהקמת אבן יחידית כמצבה למטרת פולחן (וניסוך או יציקת שמן על ראשה), אמנם אסורה בכל מקום (ואף כאשר המטרה איננה אלילית), אך הקמת אבן מצבה בצד המזבח, אסורה אפילו למטרת נוי או כל מטרה אחרת.

חז"ל הזכירו את השינוי ביחס למצבה בין תקופת האבות לתקופת הבנים. הדברים מוזכרים במדרש ההלכה בקשר לאיסור הצבת אלילים, וכך אמרו במדרש ההלכה לספר דברים שם<sup>30</sup>: "ולא תקים לך מצבה" - אין לי אלא מצבה, עבודה זרה - מניין? ודין הוא - ומה מצבה שאהובה לאבות שנואה לבנים עבודה זרה שנואה לאבות דין הוא שתהא שנואה לבנים". (ובילקוט שמעוני לדברים<sup>31</sup> מובא הדבר בנוסח שונה במעט ושם נאמר: "ולא תקים לך מצבה" - אין לי אלא מצבה, אשרה ואלילים - מניין, ודין הוא - ומה מצבה שאהובה לאבות שנואה לבנים, אשרה ואלילים שנואה לאבות דין הוא שתהא שנואה לבנים"). אלא שחז"ל לא פירשו, מפני מה נעשתה המצבה שנואה לפני המקום. אבל בעלי התוספות<sup>32</sup> כתבו: "דמצבה כשהיו מקריבין עליה אבות, היתה אהובה לפניו, משעשאוה האמוריים חק לעבודת כוכבים, שנאה והזהיר עליה דכתיב (ודברים ט"ז כ"ב): 'לא תקים לך מצבה'". וכן הרמב"ן בפירושו

<sup>25</sup> שם, ל"א, י"ג

<sup>26</sup> בראשית, ל"ה, א'-ז'

<sup>27</sup> דברים, ט"ז, כ"א-כ"ב

<sup>28</sup> תמיד, כ"ח, ע"ב

<sup>29</sup> הלכות עבודה זרה פ"ו, ה"ט

<sup>30</sup> ספרי דברים פסקא קמ"ו

<sup>31</sup> דברים, שם, רמז תתק"ז

<sup>32</sup> תוספות עבודה זרה, י"א, ע"א, ד"ה: "ואי חוקה"

לחומש ויקרא שם: "וכזה אמרו רבותינו במצבה שהיתה נבחרת בימי האבות, ואחר כך שנאה השם מפני שעשאוה חוק לע"ז, כמו שאמר: 'אשר שנא ה' א-להיד' (דברים ט"ז כ"ב)".

עדיין הדבר טעון הסבר, שהרי אמוריים היו מקריבים על גבי מזבחות, וכיוצא בזה גם האבות הקריבו על מזבחות, והמזבחות לא נאסרו, רק המצבות לבדן נאסרו. נראים הדברים, שהמצבות נאסרו משעשאוה האמוריים לחוק להם, שהיו עובדים את המצבה עצמה, והיא הפכה לגוף נעבד, לא רק למשמש עבודה זרה שמקריבים או מנסכים על גביו. מנהג זה, לזקוף אבנים ולהשתחוות להן, היה קיים גם בזמן תז"ל, כפי שכתבו בגמרא<sup>33</sup> בדיון אודות איסור הנאה מעבודה זרה של ישראל, או מעבודה זרה שישיראל ייחד אותה ונכרי עבד אותה - "אמר רב יהודה אמר שמואל: ישראל שזקף לבינה להשתחוות לה ובא עובד כוכבים והשתחוה לה - אסורה". נמצא כי הצבת אבנים לצורך פולחן אלילי, בו משמשות האבנים עצמן לחפץ נעבד, אכן הייתה בימים ההם חוק לעבודה זרה. דבר זה גם עולה בבירור מן המקרא שמדמה את האשרה למצבה, כי האשרה עצמה בוודאי היתה עצם מקודש נעבד (ואין היא דומה למזבח, שאמנם עובדים על גביו, אך לא עובדים אותו). מהשוואת הדברים נראה, שאף על פי שהמצבה היא עצם שעובדים ומנסכים על גביו, מכל מקום היא עצמה גם עצם שעובדי כוכבים משתחווים לו, ואולי גם מקריבים במזבח הבנוי לפניו, כחלק מפולחן המצבה. מתוך כך נראה, שהמקום מצבה אצל המזבח, אף אם אינו עובד על גבי המצבה, הרי הוא עובר על אסור התורה, וכאילו נטע אשרה אצל המזבח. כי כן הוא החוק של עובדי עבודה זרה, להציב לפני המזבח אשרה או חפץ נעבד אחר, ועשו להם לחוק לזקוף אבנים לעבוד להן, ומשום כך אסור לעשות כן אצל מזבח ה', אפילו שלא לצורך פולחן לאבן, (כשם שהדבר מפורש בתז"ל ובפוסקים לגבי נטיעת כל עץ אצל המזבח).

נמצא לפי זה, כי על פי ההלכה, אחר מתן תורה קיים איסור תורה, לבנות מזבח ולהקים לפניו שתיים עשרה אבנים, אפילו אם על גבי אותן אבנים כותבים את כל דברי התורה. אם כן, המזבח שנצטוו להקים בהר עיבל הוא יוצא מן הכלל, ובשעתו הוא בגדר הדומה להוראת שעה, שהתורה קבעה לה זמן ומקום באופן חד פעמי. (ראוי לציין כי אליהו אמנם בנה מזבח בהר הכרמל, והשתמש בשתיים עשרה אבנים, אך מפשוטם של המקראות נראה כי מזבח זה היה באמת שונה מן המזבחות שבנו משה בסיני ויהושע בהר עיבל. כי המזבח של אליהו נבנה מן האבנים עצמן, ולא כמזבחות משה ויהושע, שהאבנים עמדו נפרדות. דבר זה מודגש במקראות<sup>34</sup>, אשר שם נאמר:

<sup>33</sup> עבודה זרה, מ"ו, ע"א

<sup>34</sup> מלכים א', י"ח, ל"ב

"וַיֹּאמֶר אֱלֹהֵיהֶם לְכָל הָעָם גִּשׁוּ אֵלַי, וַיִּגְשׁוּ כָל הָעָם אֵלָיו, וַיִּרְפָּא אֶת מִזְבַּח ה' הַהָרוּס. וַיִּקַּח אֱלֹהֵיהֶם שְׁתַּיִם עֶשְׂרֵה אַבְנִים כַּמִּסְפָּר שִׁבְטֵי בְנֵי יַעֲקֹב, אֲשֶׁר הָיָה דָבָר ה' אֵלָיו לֵאמֹר, יִשְׂרָאֵל יִהְיֶה שִׁמְךָ. וַיִּבְנֶה אֶת הָאֲבָנִים מִזְבַּח בְּשֵׁם ה', וַיַּעַשׂ תַּעֲלָה כְּבֵית סַאתִים זָרַע סָבִיב לְמִזְבַּח".

נראה כי ההסבר לכך שבמזבח זה נצטוו להקים מצבות כדרך שעשה משה בתחנת הר סיני, וכפי ההלכה הקדומה של "קודם מתן תורה", נעוץ בעובדה שמעמד הברכות והקללות בהר גריזים והר עיבל, הוא לאמיתו של דבר המשך הברית שכרת ה' עם בני ישראל בערבות מואב, ולמעשה רק במעמד זה נחתם ומסתיים מעמד מתן תורה, והברית אשר כרת ה' עם בני ישראל בחורב. עיקרון זה מפורש בדברי חז"ל<sup>35</sup> שקבעו כי לא ענש הקב"ה את הכלל על עבירות שעשה היחיד בסתר, עד שעברו את הירדן, כלומר אחרי מעמד הברכות והקללות בהר גריזים והר עיבל<sup>36</sup>. (ועיין עוד אודות זה להלן במילואים פ"א). כך, כביכול שיך מזבח זה לתקופה של "קודם מתן תורה", ועדיין מותרת בו בניית מצבות, כדרך שהיו מצבות במזבח של משה רבינו בסיני.

על כל פנים, יחס זה אל המזבח כמבנה מיוחד שהותר לצורך אירוע חד פעמי, שהוא דומה למושג "הוראת שעה", ואשר הוא בנוי במתכונת שבדרך כלל היא מתכונת אסורה, שולל את האפשרות לבקש מקבילות אמיתיות למבנה שכזה, גם בתקופה שבה היו מותרות הבמות. (אם נמצא מקבילות למזבח זה, ייתכן ונצטרך לקבוע כי הם מזבחות שנבנו באיסור או שנעשו בתקופה קדומה מאוד, דהיינו, קודם למתן תורה).

באשר לשאלת כיוון המזבח, מלכתחילה לא ראיתי בשאלה זו קושי מיוחד, כי לא מצינו בתורה הקפדה מיוחדת על כיוון המזבח, רק בבניין אהל מועד והמקדש עצמו. יש לכיוונים של המקדש משמעות, וממילא מובן שהמזבחות הנבנים שם בנויים בהתאם למבנה כולו, מה שאין כן במזבח שאינו קשור לבניין, והוא עומד בפני עצמו, בזה באמת לא מצינו בשום מקום דבר מה שמחייב כיוון מסוים. עוד זאת יש לציין, כי המושג "ירך המזבח", בהוראתו המקראית המקורית, הוא כפי הנראה זוית הנוצרת על ידי שני קירות. שכן במשכן עצמו מצינו במפורש<sup>37</sup>: "וחמשה בריחם לקרשי צלע המשכן השנית, וחמשה בריחם לקרשי צלע המשכן לירכתים ימה". לעומת זאת במזבח מצינו<sup>38</sup>: "ושחט אתו על ירך המזבח צפנה לפני ה', וזרקו בני אהרן הכהנים את דמו על המזבח סביב". וזה מדוקדק יותר, אם קרנות המזבח (ולא קירות המזבח)

<sup>35</sup> סנהדרין, מ"ג, ע"ב

<sup>36</sup> רש"י שם.

<sup>37</sup> שמות, כ"ו, כ"ז

<sup>38</sup> ויקרא, א', י"א

מכוונות לרוחות העולם, כי אם נניח שהקירות מכוונים לרוחות העולם, הרי יש למזבח ירכתיים צפונה וכשם שלמשכן יש "ירכתים ימה", והשחיטה היא אם כן בירכתי צפון. וכבר הזכיר את הדברים בשמי הרב יואל בן נון במאמר שכתב על מזבח הר עיבל (אלא שדקדוק זה אינו הוכחה שאין עליה תשובה, כי מצינו לעיתים שימוש במושג "ירך" במקומות שלא נראה מהם שהתקפדה היא על זוית דווקא).

לאור הדברים האמורים כאן אודות מבנה המזבח, מובלטת יותר הנקודה האמורה, שאינו דומה כיוונו של מזבח שנבנה כחלק מבניין של משכן או מקדש, למזבח שנבנה באופן ייחודי, כאשר הוא נועד להיות חלק ממבנה שיש בו שורה של שתיים עשרה אבנים (מצבות), שהן למעשה בלתי אפשריות בתקופת המקדש.

יש להוסיף עוד, כי כפי שצויין לעיל, מסתבר שהאבנים עמדו בשורה ונגעו זו בזו בזויות, וכך נוצר קיר רצוף באורך תשעה וחצי מטר בערך, שעליו נכתבו דברי התורה. ונראה עוד, כי האבנים עצמן הוצבו כאשר צלעותיהן מכוונות כנגד רוחות העולם, ותחילת הכתיבה היתה מן האבן המזרחית, מן הקיר המזרחי שלה, שהוא ימיני לעומד מכיוון המזבח; אחריה נכתבו הדברים על הקיר הדרומי, שהוא כיוון תנועת השמש ומהלך היום, ואחר כך (בהתאם למהלך היום), נכתבו הדברים על הקיר המערבי. בנקודה זו הפסיקו לכתוב על גבי אותה אבן, ושיירו את הצלע הצפונית חשופה, אך בנקודה זו הציבו משמאל לאבן הראשונה את האבן השנייה, באופן שהן נגעו זו בזו בזויות, וכך נוצר הקו האלכסוני. על האבן השנייה כתבו בשלב זה רק על שתי צלעות (דהיינו הצלע הדרומית, שהיא הצלע הסמוכה לאבן הראשונה, והצלע המערבית שמשמאלה). וכן הלאה. כך הוצב קיר האבנים כולו באלכסון מכיוון דרום-מזרח לכיוון צפון-מערב. על האבן השתיים עשרה כתבו בריצפות על כל ארבע צלעותיה, וכך לאחר שכתבו על אותה אבן, תחילה על האבן הדרומית ואחריה על המערבית עברו אל הצד האחורי של אותו קיר, וכתבו על הצלע הצפונית ועל הצלע המזרחית, ואת סיום הדברים כתבו על הצלע הצפונית של האבן הראשונה. קיר זה הוא, אם כן, הדבר שהכתיב את כיוון המזבח.

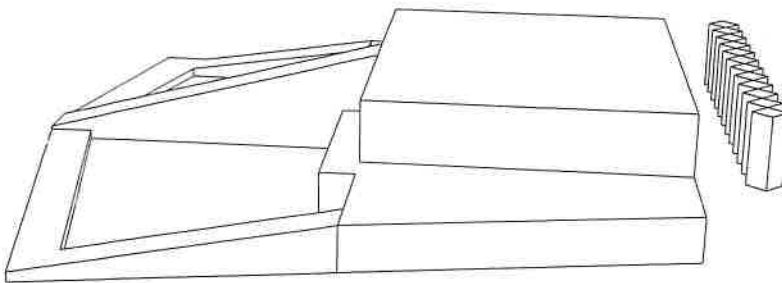

מראה המזבח מכיוון דרום מזרח

על מזבח הר עיבל ועל מערת המכפלה

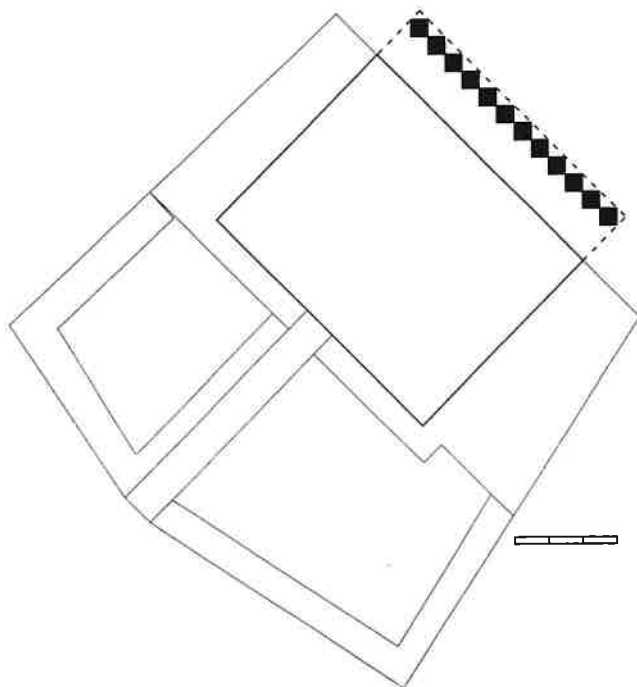

שרטוט של המזבח ושתיים עשרה המצבות

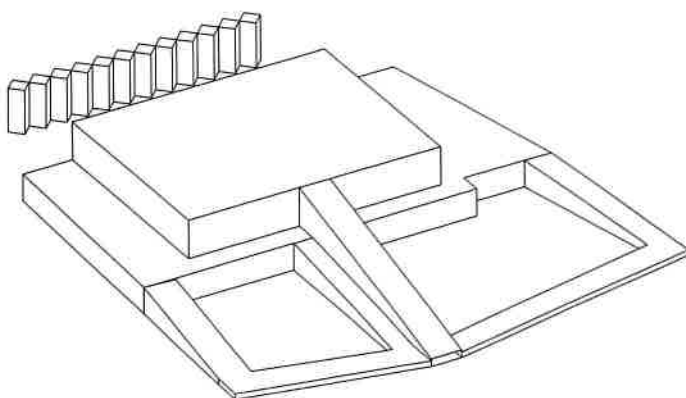

מראה המזבח מכיוון מערב.

## ה. המבנה שמעל מערת המכפלה, פשר כיוונו וזיקתו למזבח הר עיבל

באתר מערת המכפלה קיים מבנה גדול שלם (על כל פנים בקירותיו החיצוניים), בסגנון הנקרא סגנון הרודיאני. המבנה הוא מלבן מוקף חומה, שמידותיו הן כעשרים וחמישה על חמישים מטר. אבניו הן אבנים גדולות בעלות מסגרת שטוחה, המבליטה את מרכז האבן, והן דומות בסגנון לאבני החומות המקיפות את הר הבית. (משום כך נקרא הסגנון סגנון הרודיאני, אף על פי שהסגנון היה נהוג באותה תקופה, גם קודם זמנו של הורדוס וגם אחר זמנו). חומות אלו מסוגנות באופן כזה שבכותל עצמו קיימות בליטות דמויות עמודים מרובעים (אומנות), המשולבים בחומה (מאבנים שונות שנמצאו במפולות שסביב חומות הר הבית, וגם מחלקים בודדים של חומות הר הבית, שנתגלו בתוך מבנים אחדים הצמודים להר הבית. ידוע שגם בחומת הר הבית היו אומנות כאלה, אלא שבניגוד למצב בהר הבית שחרב, בחברון נשארו החומות שלמות, מן המסד עד הטפחות). המבנה עצמו מכוון בדייקנות בזוית של 45 מעלות לעומת רוחות העולם.

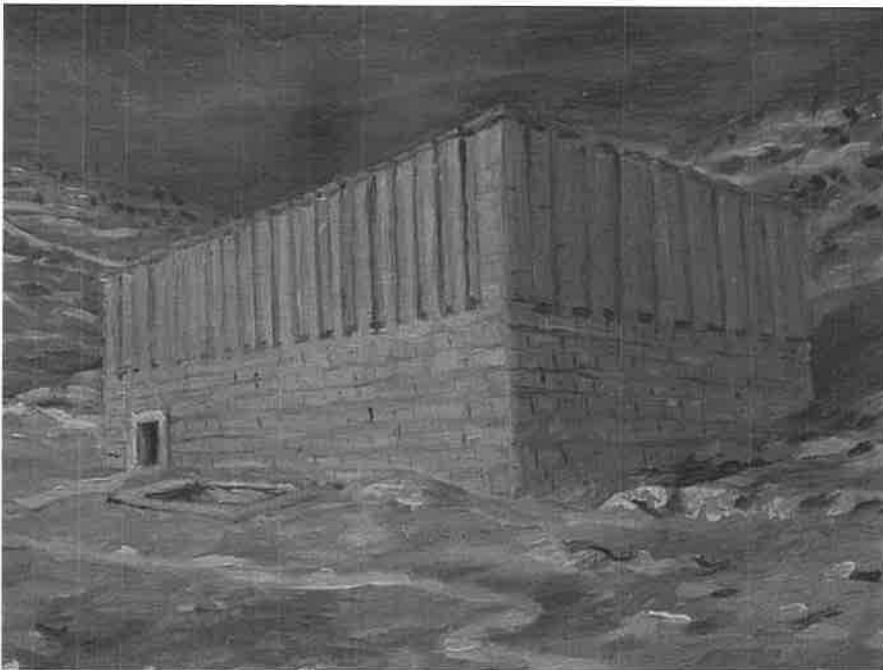

מערת המכפלה בזמן בית שני.

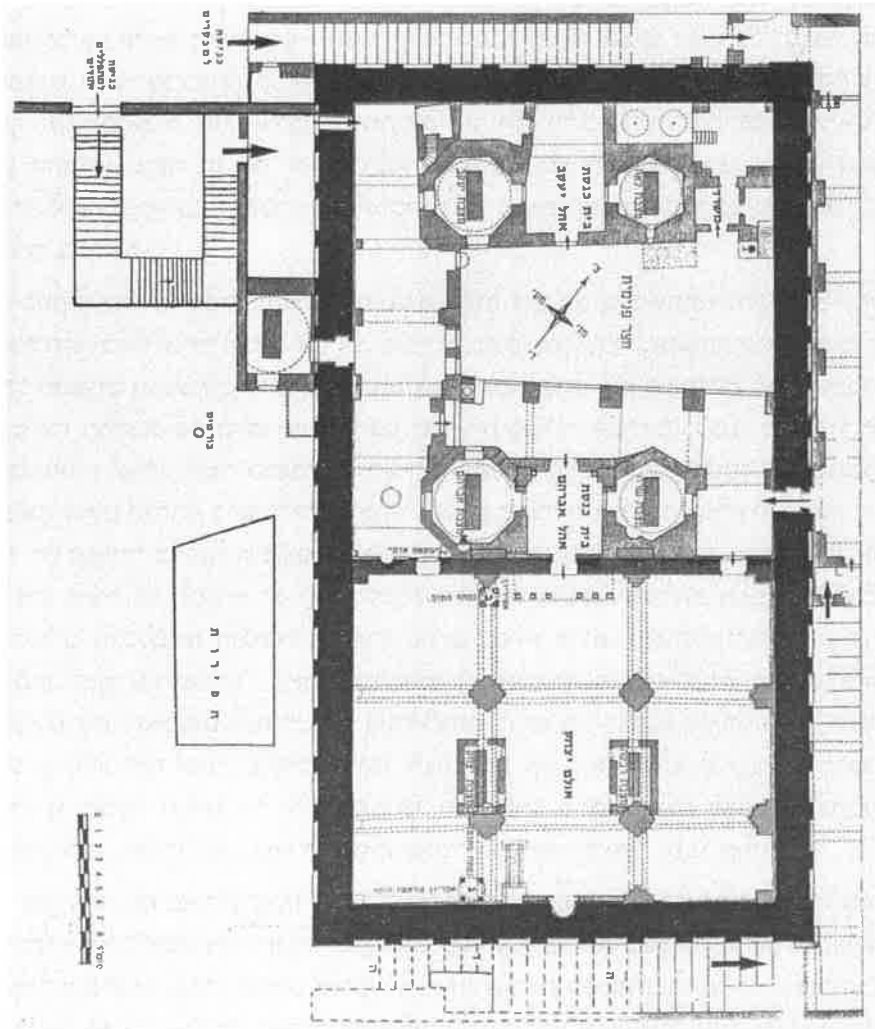

שרטוט של המבנה שמעל מערת המכפלה כיום.

א. פתח שהיה קיים עד הכיבוש הבריטי (תואר ע"י קולונל מינרצהגן). ב. פתח פתוח מתחת לאפריון השלם שבאולם יצחק (פתח הנרות). ג. פתח למערה מתחת לאפריון נטול הראש שבאולם יצחק (דרכו נכנסו בשנת תשמ"א). ד. המדרגה השביעית שעד אליה הותרו היהודים עלות בעבר (כיום אינה קיימת). ה. מדרגות כניסה בעבר (כיום אינן קיימות).

אין מקורות היסטוריים היכולים ללמד אותנו מי בנה את המבנה, ורק על פי סגנונו מקובל לראותו כמבנה שבנה הורדוס, שהיה הבונה הגדול של מבנים בכל האזור בתקופה בה נבנה המבנה. יוסף בן מתתיהו אינו מזכיר כלל את המבנה המפואר (גם במקום שבו הוא מזכיר את מערת המכפלה, כדלהלן). במצב זה מובן שאין אנו יכולים להבין מדבריו מי בנה את המבנה. זה כמובן מעורר תמיהה, כי מן הדברים

ניתן לכאורה להתרשם שהמבנה נבנה אחר זמנו של יוסף בן מתתיהו. מאידך, אין זה מתקבל על הדעת לומר שאדריאנוס קיסר רומא (שהיה גם כן בנאי גדול) בנה את המבנה, ואשר על כן ההנחה שמדובר במבנה הרודיאני היא הנראית סבירה יותר, על אף הקשיים הנ"ל, אלא שכפי הנראה לא היה המבנה כה חשוב בתקופתו של יוסף בן מתתיהו, אשר חי את חורבן הבית, וביקש לתת לקוראיו מושג על ירושלים בתפארתה ובחורבנה, וחברון לא תפסה אצלו מקום חשוב (אפשר גם שמעולם לא ביקר בחברון).

קשה לעמוד על מטרתן המדוייקת של החומות, ועל הסיבות שגרמו לתכנון המתחם בצורה זו. בתוך אותן חומות אין אנו מכירים כיום שום שריד מתקופת בניין החומות, וכל המבנים הנמצאים כיום בתוך המתחם שייכים לתקופות מאוחרות יותר. המבנה העיקרי הנמצא שם כיום (אשר תופס כמחצית משטח המתחם), נבנה ככל הנראה ככנסיה צלבנית, אשר הוסבה אחר כך והיתה למסגד מוסלמי. (בתוך אותו מבנה נמצא אולם הנקרא כיום: "אולם יצחק", משום מצבה המיוחסת ליצחק הנמצאת בו). כל זה מאוחר בהרבה לתקופת בנייתן של החומות. (כידוע, כנסיות נוצריות בנויות כשהן פונות אל המזרח, ובכותל המזרח שלהן יש גומחה הנקראת אפסיס, לעומתן מסגדים מוסלמיים הנמצאים בארץ פונים לכיוון דרום, ובכותל הדרומי יש בהן גומחה הנקראת "מחרב". כאמור, מלבן מערת המכפלה בנוי באלכסון לעומת רוחות העולם, וכך האפסיס הנוצרי שבו פונה לכיוון דרום מזרח, ולא למזרח ממש, ואשר על כן יכול היה אותו אפסיס בעצמו לשמש גם את המוסלמים הפונים בדרך כלל לדרום ממש). משום כך אין המבנים הנמצאים כיום בשטח מסייעים להבנת השיקולים שעמדו לפני בוני המתחם, כאשר בנו אותו באופן שבנו אותו.

אמנם קיימת באולם יצחק כניסה למערכת תת קרקעית (חסומה כיום לגישה), אשר נחקרה בשנת תשמ"א<sup>39</sup>. התברר שמתחת לחלק קטן של האולם נמצאת מערת קבורה, המורכבת מפיר אנכי שממנו מסתעפות שתי מערות קטנות משני צידיו. (מערה כזו נקראת מערה דו אונית, כי חתך של המערה דומה לריאה של בעל חיים, שיש במרכזו קנה אנכי המסתעף לשתי אונות). קבורה במערות כאלה אופיינית לתקופת הברונזה

<sup>39</sup> משה דיין, בספרו "לחיות עם התנ"ך", ירושלים תשל"ח, הביא תאור של מערכת תת קרקעית המצויה מתחת לאולם יצחק במערת המכפלה. זאת על סמך בדיקה שנעשתה בשנת תשכ"ח, כאשר מבעד לפתח הנרות הצר שבאולם זה, הוכנסה נערה עם אמצעי תאורה, מדידה וצילום. על סמך נתונים אלו, היה הידוע מקומו של פתח נוסף ברצפת האולם, ובסוף חודש אלול תש"מ, פתחו מספר אנשים את אותו פתח, וערכו ביקור מדויק יותר בתחתית המבנה. אחר כך – על פי דרישת הווקף המוסלמי, ביקרו במקום (בתחילת שנת תשמ"א), אנשי הממשל הצבאי, בלויי אנשי הווקף. בביקור זה השתתפו מטעם הממשל הצבאי, קמ"ט ארכיאולוגיה ד"ר יצחק מגן וד"ר זאב ייבין, שהיה קמ"ט ארכיאולוגיה בימי משה דיין. ד"ר ייבין זיחה את המערה העתיקה שמתקופת הברונזה התיכונה, ופירסם תאור מפורט ב"עם וארץ" כרך ג' עמ' 53-62.

התיכונה (M.B.), שהיא למעשה תקופת האבות. (לדעתי, על פי פשוטו של מקרא, מערה זו אוניית היא הנקראת מערת מכפלה, אך אין ברצוני להרחיב בנקודה זו במסגרת מאמר זה). אלא שמערה זו היא קטנה מאוד לעומת השטח, ואין היא יכולה לתת מענה לשאלה, על פי מה נקבעו גודלו וצורתו של המבנה המרובע המשתייך לתקופה ההרודיאנית או קרוב אליה. (במערה זו נמצאו כלי חרס המאפיינים תקופה הקרובה לימי חזקיהו מלך יהודה, ובפשטות יש לראות בכלים אלו, שרידים מביקורים שהיו יהודים נוהגים לערוך במקום זה בסוף ימי הבית הראשון, אך אין הוכחה שבאמת לכך שמשו. ייתכן ובתחום המרובע נמצאת מערה אחרת אשר פתחה לא נודע כיום, והיא המערה האמיתית אשר בה נקברו האבות. אפשר אם כן שהמערה התת קרקעית שנחקרה היא מערה אחרת, ואפשר אם כן שהמערה שנמצאה, שימשה לקבורה משנית בסוף ימי בית ראשון, וזה מקור כלי החרס שנמצאו בה, כי תופעות כאלו של קבורה משנית מצויות הרבה פעמים במערות קבורה עתיקות). על כל פנים בין אם המערה שנמצאה היא עצמה המערה שבה נקברו האבות, ובין אם מדובר במערה אחרת הסמוכה לה, אין בכל זה לתת הסבר מניח את הדעת למבנה שממעל.

את הפרשנות המשמעותית ביותר להבנת ההגיון האדריכלי של מתכנני המתחם של מערת המכפלה, נתן האדריכל טוביה שקרקה שגיב מתל אביב, אשר נזדמן לחברון במסגרת שירות מילואים בשנת תשמ"ה<sup>40</sup>. הוא הראה שמבנה החומות הוא, למעשה, דגם של קלעי חצר המשכן, אשר גודלו היה חמישים על מאה אמה, והיו בו סביב סביב שישים עמודים - עשרים בצפון ועשרים בדרום, עשרה במזרח ועשרה במערב, והם מתאימים בדרך פיזורם<sup>41</sup> לעמודי האבן (האומנות) המשולבים בחומות מתחם

<sup>40</sup> האדריכל שגיב פירסם את הדברים בחוברות להפצה בין ידידיו, אך ככל הידוע לי, עדיין לא פירסם את התאוריה שלו אודות מערת המכפלה באיזה כתב עת מדעי או תורני.

<sup>41</sup> בתורה מפורש כי אורך קלעי החצר בצפון ובדרום היה מאה אמה, והיו שם עשרים עמודים בדרום ועשרים עמודים בצפון. קלעי החצר במערב היו באורך חמישים אמה, והיו שם עשרה עמודים. במזרח היה פתח באורך של עשרים אמה, והיו בו ארבעה עמודים למסך הפתח, ובשתי הכתפות שאורך כל אחת מהן היה חמש עשרה אמות, היו שלושה עמודים (שמות כ"ז ט-ט"ז; שם ל"ח ט'-ל"ט). למעשה קיימת התחבטות גדולה בממרשים באשר לדרך המדוייקת שבה היו העמודים משולבים בקלעי החצר, ובאשר לדרך שבה יש לחשב את עמודי הפינות. לפי ניתוח הממצא, יש להניח שעל פי הדרך שבה פירש המתכנן את המקראות, בפינות העזרה עמדו צמודים זה לזה שלושה עמודים, שיצרו פינה מוצקה (דבר שהוא בהחלט מוצדק על פי השיקולים ההנדסיים). כך בפינה הדרום מערבית, השתייך עמוד אחד לעשרת עמודי המערב, ועמוד אחד השתייך כמובן לעשרים עמודי הדרום, באשר לעמוד שבפינה עצמה, על פי מיקומו יכול הוא כמובן להחשב על המערב באותה מדה שהוא ראוי להחשב על הדרום, אך בפועל, הואיל ובתורה נמנו עמודי הדרום והצפון קודם לעמודי המזרח והמערב, נמנו עמודי הפינות כאילו הם שייכים לצפון ולדרום, ואין הם כלולים במניין עמודי המזרח והמערב. נמצא כי במערב רואים שנים עשר עמודים (אלא שעמודי הפינות אינם נמנים עם עמודי המערב, וכפי שנתבאר), אך יש ביניהם רק תשעה מרווחים, כי בפינה עומדים זוג עמודים. וכך בדרום רואים עשרים עמודים, אך ביניהם יש רק שבעה עשר מרווחים, כי בפינות עומדים כאמור שני עמודים צמודים.

מערת המכפלה. האומנות שבחומת מתחם המכפלה מתחילות מגובה המפלס הפנימי, ומשם ומעלה מתנשאות החומות עוד כשמונה מטר מעל המפלס, וזה מתאים לדעה המובאת בתז"ל שגובה קלעי החצר במשכן היה חמש עשרה אמות. (בהשתדלותו של מר איתמר שנייוויס מקרית ארבע, הסכימו אנשי הווקף להזיז את כל השטיחים שבאולם יצחק לצורך התחקות אחרי שרידים ועקבות ברצפת האולם. מר שגיב בדק כל אבן ואבן ברצפה, וגם מצא שם כמה עקבות שניתן לראות בהם רמזים להנחה, כאילו היה גם חלק פנימי לאותו "דגם" של המשכן, אבל לא נמצא שם ממצא משכנע חד משמעי). המעיין בדבר בעומק, יראה כי קשה מאוד להתעלם מתגלית אדריכלית זו, אם כי פשר העניין כולו עדיין טעון הסבר. (מר שגיב עצמו ניסה את כוחו במתן הסבר היסטורי למגמה של בוני אותו מתחם, אשר לדעתו אינו נמצא כלל במקום האמיתי של מערת המכפלה, ומלכתחילה לא נבנה בזיקה כל שהיא למקום קבורת האבות. אני עצמי מסתייג מהסבריו וטעמי ונימוקי עמי, ואין כאן המקום להאריך בזה, אך מכל מקום הויכוח אודות הסיבות האמיתיות שהיו למתכנן לתכנן את הבניין במתכונתו, אינו משנה את העובדה האמיתית הנראית לעין, שלפנינו דגם של המשכן שבתורה, וזו חייבת להיות נקודת מוצא לכל פרשנות של הסיבות לתכנון זה). אולם, דווקא ההנחה שלפנינו איזה דגם של משכן מחריפה ביתר שאת את השאלה, מדוע בנוי בניין זה בזווית של 45 מעלות לרוחות העולם, בעוד אשר חצר המשכן עצמה היתה בנויה כך שקירותיה היו מקבילים לרוחות העולם. אין ספק כי למתכנן של הבניין היה אילוץ לנטות מן הכיוון של העזרה שבמשכן, והוא שגרם לו לנטות ב-45 מעלות לעומת רוחות העולם.

והנה, אחת החידות הגדולות הקשורות להיסטוריה של מערת המכפלה בסוף ימי בית שני, קשורה דווקא למה שיוסף בן מתתיהו כן מסר אודות המערה, ואלו דבריו<sup>42</sup>: "לדברי אנשי המקום, חברון עתיקה לימים מכל ערי הארץ הזאת, וגם נבנתה לפני מוֹף (מנפי, ממפיס) אשר במצרים, ומספר ימיה אלפים ושלוש מאות שנה. והם מספרים כי העיר הזאת היתה משכן אברהם אבי היהודים אחרי עלותו מארם נהרים, ואומרים כי משם ירדו בני אברהם מצרימה. וגם מצבות קברותיהם נראות בעיר הזאת עד היום הזה, והן עשויות שיש יפה לכבוד ולתפארת".

את הבנין (שקשה להעלות על הדעת שלא היה קיים בימיו) אין הוא מזכיר כלל. לעומת זאת הוא מדבר על מצבות מפוארות של בני אברהם שירדו מצרימה, והן אינן ידועות כיום, ואין דבר במבנה העתיק הקיים המזכיר מצבות שכאלה. בכלל התיאור נשמע מוזר, כי "בני אברהם", אינו תיאור הולם ליצחק ויעקב שנקברו שם, וגם אין זה נכון לומר שבני אברהם ירדו מצרימה, כי יצחק לא ירד למצרים, ולישמעאל

<sup>42</sup> תולדות מלחמת היהודים, תרגום שמחוני, ספר רביעי, ט', ז', אגב תיאור מלחמות אספסיאנוס

בוודאי אין יוסף בן מתתיהו מתכוון. על כרחנו צריכים אנו לומר כי כוונתו לצאצאי אברהם שירדו מצרימה, דהיינו יוסף ובניו, אלא שקשה להבין היכן מצא שם את מצבות יעקב ובניו.

אולם, עיון בדברי יוסף בן מתתיהו במקום אחר, מבהיר כי אכן לדעת יוסף בן מתתיהו בני יעקב עצמם נקברו בחברון. הדברים מפורשים בקדמוניות היהודים<sup>43</sup> אשר שם נכתב במפורש: "וגם אחיו (של יוסף) מתו לאחר שחיו חיי טובה במצרים. כעבור זמן נשאו בניהם ונכדיהם את גוויתיהם וקברו אותן בחברון, ואילו את עצמות יוסף נשאו לארץ כנען בזמן מאוחר יותר, משיצאו העברים ממצרים, משום שכך השביע אותם יוסף". (ודעה כזו היתה רווחת בעת ההיא גם בקרב כיתות מדבר יהודה ואחרות, אשר נשאר מהם ספרים חיצוניים<sup>44</sup>). נמצא כי המצבות אשר מתאר יוסף בן מתתיהו, הן לדעתו מצבות השבטים עצמם.

לנו ידוע מן המקרא<sup>45</sup> שיוסף נקבר בשכם (ולא לפי הנחה מוסלמית מאוחרת, שמצמידה את קבר יוסף למערת המכפלה). על פי מסורת חז"ל (וודרשתם מן הפסוק: "והעליתם את עצמותי מזה אתכם"<sup>46</sup>) גם עצמות שאר השבטים הועלו לארץ ביציאת מצרים, ואף כי אין בדברי חז"ל קביעה מפורשת אודות מקומות קבורתם, מסתבר על סמך ההשוואה לקבורת יוסף, שכל השבטים נקברו בתחום נחלת אותם שבטים. אם

<sup>43</sup> קדמוניות היהודים, ספר שני, פרק ח', ב ע"פ תרגום שליט

<sup>44</sup> בספר היובלים (מ"ו, ט') כתוב במפורש: "ויצא מלך מצרים להלחם במלך כנען ביובל הארבעים ושבעה ההוא בשבוע השני בשנת שתיים, ויוציאו בני ישראל את עצמות כל בני יעקב מלבד עצמות יוסף, ויקברו בשדה במערת המכפלה בהר". (כיום, על סמך לוח השוואה בין לוח השנה של מחבר ספר היובלים, לבין הלוח שבמגילות כת קומראן, וכן על סמך השוואות אחרות למגילות מדבר יהודה, נראית הקביעה שגם ספר זה השתייך לכיתות מדבר יהודה, כקביעה ודאית, ויש לקביעה זו עוד סימוכין). בספר החיצוני "צוואות השבטים", נזכרה העלאת עצמות השבטים וקבורתם בחברון שתיים עשרה פעם, כלומר בסוף צוואת כל שבט ושבט, בשינויי לשון קלים. כך בצוואת ראובן שם אין ציווי מפורש בעניין, אבל צוואתו מסתיימת בסיפור הדברים ששמו אותו בארון עד העלותם אותו ממצרים, "ויקברוהו בחברון במערת המכפלה במקום קבורת אביו"; כיו"ב בצוואת שמעון, אלא שבסיפור העלאת עצמות שמעון נזכר שהעלאת עצמותיו נעשתה חרש, תוך ניצול מצב שנוצר "במלחמה מצרים". שם גם צוין כי באותה הזדמנות לא יכלו להעלות את עצמות יוסף שאותן שמרו המצרים, כי ידעו שהם עתידים ללקות כאשר יצאו עצמות יוסף ממצרים (מכאן גם עולה שבאותה הזדמנות של "מלחמת מצרים", העלו את עצמות כל שאר בני יעקב זולתי יוסף, וכפי שבאמת מפורש בספר היובלים); בצוואת יהודה יש ציווי מפורש שלו, שיעלו אותו תברונה, ואחר כך גם מסופר שכך נעשה; בסוף צוואת בנימין מפורש שקבורת בני יעקב היתה תשעים ואחת שנה אחרי בוא בני יעקב למצרים, בעת המלחמה של מלך מצרים עם מלכי כנען. (בעל ספר זה קבר גם את יוסף בחברון, וזאת בניגוד למה שמפורש במקרא, שיוסף נקבר בשכם).

<sup>45</sup> ביהושע כ"ד, ל"ב מפורש שיוסף נקבר: "בשכם בחלקת השדה, אשר קנה יעקב מאת בני חמור אבי שכם במאה קשיטה, ויהיו לבני יוסף לנחלה".

<sup>46</sup> שמות י"ג, י"ט, וברש"י שם דברי המכילתא דרשב"י במקום, ומדרש בראשית רבה פרשה ק, (י"א) שאף עצמות שאר שבטים העלו אתם ממצרים (שם גם מפורש שזה היה בעת צאתם ממצרים).

כן בחברון ודאי לא היו מצבות קבורה אמיתיות של כל שנים עשר השבטים, אך מכל מקום קיימת עדות שהיו במקום מצבות עתיקות, אשר היו מבני דורו של יוסף בן מתתיהו, שסברו שהן מצבות של השבטים. הדבר יכול להיות מוסבר היטב, אם נניח שבתקופה קדומה עמד במקום מזבח שבצידו שתיים עשרה מצבות, כמתכונת המזבח והמצבות שהיו בתחתית הר סיני, וכמתכונת המזבח והמצבות שהיו בהר עיבל.

מדובר אם כן במבנה של מזבח ומצבות קדומים מאוד. ייתכן ומדובר במזבח שנבנה באיסור, כדרך שנבנו מזבחות רבים בזמן בית ראשון, אף על פי שעל פי דין הבמות היו אסורות באותה עת, כפי שמפורש במקראות במקומות הרבה<sup>47</sup>: "אך הבמות לא סרו עוד העם מזבחים ומקטרים בבמות". כשם שבוניו של המזבח לא הקפידו על איסור הבמות, כך גם לא הקפידו על עשיית מצבות אצל המזבח, אך ייתכן והמזבח נבנה עוד קודם לכן. אפשר שמזבח מסוג זה נבנה מלכתחילה "לא לעולה ולא לזבח" כי אם לעדות (כדרך שעשו בני ראובן ובני גד, כפי שמפורש בספר יהושע<sup>48</sup>). במזבח מסוג זה, שאינו משמש כלל לקרבנות, אין באמת איסור בבניית מצבות בסמיכות לו. על כל פנים, מעבר לכל השערה אודות תפקיד אותן מצבות, וההיתר או האיסור שהיה בבניינן, דבר אחד ברור, והוא, שבזמן יוסף בן מתתיהו היו במקום מצבות קדומות שנחשבו למצבות של השבטים, והן היו הדבר החשוב באתר. ביחס אליהן באמת לא היתה חשיבות למתחם החומות שנבנה סביבן, ועל כן ממנו יכול היה יוסף בן מתתיהו להתעלם. מתוך כך שהמבנה המאוחר נבנה בכיוון מסויים, יכולים אנו לקבוע שהעצמים הקדומים שהיו במקום, עמדו גם הם באותו כיוון נדיר, אשר לא מצאנו לו אה, אלא בכיוון שבו נבנה מזבח הר עיבל, אשר גם בו היו מצבות, וכפי שמפורש במקורות. מתעודות וממצאים אלו אין אנו רשאים להתעלם, כאשר אנו מנסים לעמוד על סודו של המבנה העתיק בחברון.

<sup>47</sup> מלכים-א כ"ב, מ"ד אצל יהושפט; כיו"ב מלכים-ב י"ב, ד' אצל יהואש; שם י"ד, ד' אצל אמציה; שם ט"ו, ד' אצל עוזיהו; שם שם, ל"ה אצל יותם; דבה"ב-י-ב ל"ג, ט"ז' אצל מנשה בסוף ימיו, אחרי שעשה תשובה.

<sup>48</sup> יהושע, כ"ב, ל"ד

# על מזבח הר עיבל ועל מערת המכפלה

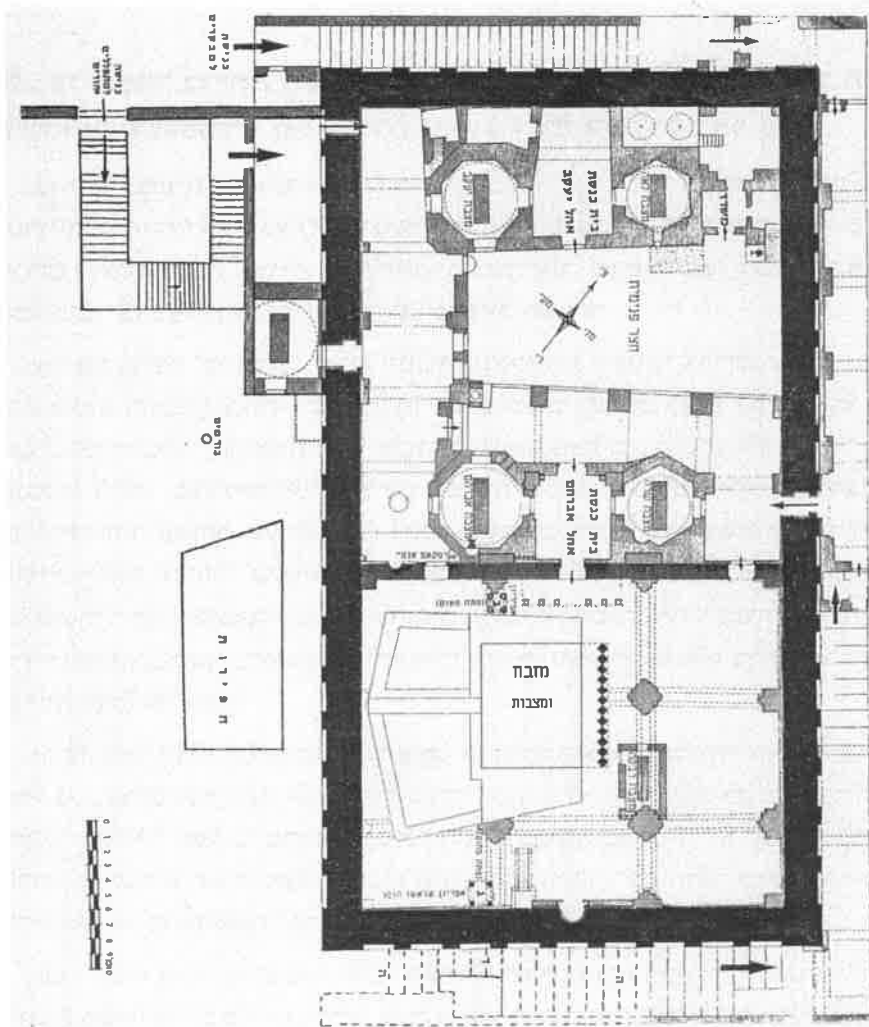

שרטוט של מערת המכפלה, כאשר משורטט בו גם מזבח כדמות המזבח בהר עיבל (באותם ממדים, באותם כיוונים ובקנה מדה תואם), ולפניו שתיים עשרה האבנים.

## מילואים

### א. על מעמד כריתת הברית בהר עיבל כמעמד משלים למעמד הר סיני ועל השלכותיה של הגדרה זו, על דרכי הפולחן בהר עיבל.

כפי שצוין בפנים, המעמד שהיה בהר גריזים והר עיבל, הוא השלמה וחיתום של "מתן תורה". ייחוד זה שיש לאותו מעמד, עולה מפשוטם של המקראות בסוף ספר דברים. לצורך הבנת העניין, יש להתבונן במקראות שבסוף ספר דברים, בסדר הכתובים, ובאפשרות להבין את מקום הפרשיות השונות.

בתחילת פרשת "כי תבא", נזכרו המצוות האחרונות שבספר דברים, אשר עניינן הוא מצוות התלויות בארץ והן קשורות באופן מהותי לבואם לארץ דווקא. אלו הן מצוות הבאת ביכורים ומצוות וידוי מעשרות, שבהן מצווים במפורש להודות על כך שנכנסו לארץ. בזה מסתיימת רשימת המצוות שבספר דברים (זולת שתי מצוות הנזכרות יותר מאוחר, שעניינן נוגע לספר התורה בשלמותו, והן מצוות כתיבת ספר התורה ומצוות "הקהל", שעניינה הוא הקריאה בספר התורה במוצאי שנת השמיטה, ומטבע הדברים, מקומן הוא באמת בחיתום הסופי של הספר). אחרי מצוות הביכורים ווידוי המעשר, נכתבו בתורה מספר פרשיות שעל פי עניין הן עוסקות בחיתום התורה ובהסתלקותו של משה.

תחילה נזכר הצווי אודות מזבח הר עיבל, ומעמד הברכות והקללות<sup>49</sup>. סיום המעמד הוא בקביעה שהעם יענה אמן אחרי הקללה למי שלא יקים "את כל דברי התורה הזאת", (אזהרה שעל פי מהותה, מקומה הוא בחיתום הספר).. על פי העניין (ועל פי ההשוואה לברית שכרת משה בערבות מואב, וכדלהלן), נראה הדבר כמעמד כריתת ברית, אף על פי שהמושג "ברית" לא נזכר במפורש בחלק זה של הפרשה.

אחרי הצווי הזה, הודיע משה לבני ישראל<sup>50</sup> שאם ישמעו בקול ה' תבאנה עליהם טובות, ואחרי כן<sup>51</sup> באה "התוכחה", שבה הודיע משה לבניה ישראל את הרעה שתבא עליהם אם לא ישמרו את מצוות ה'. התוכחה מסתיימת במילים: "אלה דברי הברית אשר צוה ה' את משה לכרת את בני ישראל בארץ מואב, מלבד הברית אשר כרת אתם בחרב". אם כן, היה מעמד מיוחד של כריתת ברית בין ה' לבין עם ישראל

<sup>49</sup> דברים כ"ז י"א-כ"ו

<sup>50</sup> שם, כ"ח, א'-י"ד

<sup>51</sup> שם, ט"ז-ס"ח

בערבות מואב - בסמוך לכניסתם לארץ, בדומה למעמד הברית שהיה בחורב, ובשניהם נאמרו ברכות וקללות.<sup>52</sup>

בהמשך הדברים שם, בתחילת פרשת נצבים, חוזר משה ומזכיר את עניין הברית והיותה מחייבת את כל הדורות. כמאמר הכתוב<sup>53</sup>: "לעברך בברית ה' א-להיך ובאלתו, אשר ה' א-להיך כרת עמך היום. למען הקים אתך היום לו לעם והוא יהיה לך לא-להים, כאשר דבר לך, וכאשר נשבע לאבתך לאברהם ליצחק וליעקב. ולא אתכם לבדכם אנכי כרת את הברית הזאת ואת האלה הזאת. כי את אשר ישנו פה עמנו עמד היום לפני ה' א-להינו ואת אשר איננו פה עמנו היום". ברית זאת שמוזכרת בתחילת פרשת נצבים, (שהיא אולי המשך הברית שבפרשת כי תבא), היא כוללת במפורש את ברית ה' ואלתו. בסוף הדברים שם<sup>54</sup> מסופר כי משה כתב את ספר התורה ומסרו ליד הכהנים, וציווה על הקריאה בספר התורה במעמד "הקהל" פעם בשבע שנים.

לאחר פרשה זו, באה פרשת פרידת משה מבני ישראל, והם דברי ה' אל משה<sup>55</sup>: "הן קרבו ימיך למות, קרא את יהושע והתיצבו באהל מועד ואצוננו", ובהמשך שם דברי משה לבני ישראל, המתאר באוזניהם את אשר הם עתידים לעשות אחרי מותו.

שירת האזינו היא עצמה כעין תוכחה, אם כי היא לא נאמרה בלשון תנאי, כלומר, אם תעשו כך וכך יקרה אתכם כך וכך, אלא בלשון נבואת תוכחה על מה שעתיד לקרא. (והקדמה לשירה זו, יש גם צווי בסוף פרשת וילך לכתוב<sup>56</sup> את דברי השירה הזאת, למען תהיה לעד בבני ישראל, וזאת בסמיכות לדברים על כתיבת התורה כולה). ואחר כך<sup>57</sup> נזכרות ברכות שברך משה את בני ישראל לפני מותו ותאור מותו.

ניתן אם כן לקבוע כי פרשיות סיום התורה כוללות צווים המתייחסים לספר התורה (כתיבתו ונתינתו לכהנים, והציווי לקרא בו בפני כל הציבור, פעם בשבע שנים), דברי פרידה וברכות של משה, ותיאור של מותו, וכן כמה פרשיות תוכחה, או "ברית" על כל דברי התורה.

<sup>52</sup> הברית בהר סיני, נזכרת במפורש בפרשת משפטים (שמות כ"ד ג-ח), ושם נאמר כי באותו מעמד בנה משה מזבח ושתיים עשרה מצבה לשנים עשר שבטי ישראל. אלא שבאותה פרשה לא נזכרו במפורש ברכות וקללות. ואולם בפרשת בחוקותי (ויקרא כ"ו ג-מ"ו) נזכרות ברכות וקללות, והתוכחה שם מסתיימת במילים: "אלה החקים המשפטים והתורה אשר נתן ה' בינו ובין בני ישראל בהר סיני ביד משה". וכבר עמדו מפרשים על כך, שזו הברית אשר עליה נאמר בספר דברים: "מלבד הברית אשר כרת אתם בחרב"

<sup>53</sup> שם, כ"ט, י"א-י"ד

<sup>54</sup> שם, ל"א, ט'

<sup>55</sup> שם, ל"א, י"ד

<sup>56</sup> שם ל"א י"ט, (ולמקרא זה סמכו חז"ל את המצווה שמוטלת על כל אחד לכתוב לו ספר תורה, סנהדרין כ"א ע"ב).

<sup>57</sup> פרשת "וזאת הברכה"

סדר האירועים שבסוף ספר דברים, שנוי במחלוקת המפרשים. האברבנאל סבר כי הדברים כתובים כפי הסדר הכרונולוגי של האירועים וכפי פשטות המקראות בסוף פרשת "וילך". לפי דעתו, כתב משה את ספר התורה בתום דברי הברית, על מנת למסור אותה לכהנים. אך אחר כך חזר ונצטוו להוסיף את פרשת "האזינו" ואת פרשת "וזאת הברכה". נמצא כי לפי דעתו, כתיבת התורה ומסירתה לכהנים, היא כעין אירוע סיום לתוכחה, וכריתת הברית בערבות מואב. מפרשים אחרים סברו שכתובת התורה המתוארת בפרשת "וילך", נכתבה שלא במקומה, ופרשת "האזינו" וכן פרשת "וזאת הברכה" נאמרו קודם פרשה זו. אך מכל מקום נראה שגם הם מודים שכתובת התורה נזכרה בפרשת "וילך", מפני שהברית שבערבות מואב היא כעין המשך למעמד מתן תורה, והיא מעין סיום של נתינת התורה, והדברים אודות כתיבת ספר התורה ומסירתו לכהנים, נכתבו בפרשת וילך (קודם פרשת "האזינו" ופרשת "וזאת הברכה"), כדי להדגיש את העובדה שמעמד כריתת הברית בערבות מואב הוא על כל דברי התורה, והוא כעין חיתום של התורה.

על פי הסדר הכרונולוגי של האירועים, מובן שהברית בערבות מואב קודמת למעמד הברכות והקללות בהר גריזים וחר עיבל, אך בסדר הכתובים, הצייוי אודות מעמד הברכות והקללות בהר גריזים וחר העיבל, נכתב קודם התיאור של דברי הברית שבערבות מואב. מסמיכות הפרשיות נראה על כל פנים, כי מדובר בכעין אירוע מתמשך, ולפנינו מעמד של כריתת ברית, אשר חציו נעשה ממזרח לירדן, וחציו לאחר המעבר אל ארץ כנען, וכי כביכול רק אחרי השלמת המעמד בהר גריזים וחר עיבל, הושלמה הברית של "מתן תורה". (זאת, כפי שכבר צויין לעיל, בהתאמה לדברי חז"ל<sup>58</sup>, שלא נעשו בני ישראל ערבים זה לזה, ולא ענש הקב"ה את הכלל על עבירות שעשה היחיד בסתר, עד שעברו את הירדן, כלומר עד אחרי מעמד הברכות והקללות בהר גריזים וחר עיבל<sup>59</sup>). משום כך, אין זה מפליא כי במעמד זה שבהר גריזים וחר עיבל, נצטוו באופן חד פעמי לקיים דברים שאינם תואמים את ההלכה הנוהגת לדורות, וזה פשר המזבח שהיו לפניו מצבות, כפי שהיו במזבח שבנה משה במעמד הר סיני.

מאמר זה אמנם נועד בעיקרו לעסוק רק בהיבטים הנוגעים למבנה של המזבחות, ולא לשאלת הפולחן שנהג בהר עיבל, ודמיונו או אי דמיונו לעבודת המקדש, אך מכל מקום, על פי הדברים שנתבארו כאן, ניתן להבין גם מקצת מן הנקודות הנוגעות לנוגעים לדרך הפולחן שם, בהיות אותן נקודות קשורות גם להגדרתו המבנית של המזבח כמזבח ייחודי, המשתיך מבחינת המבנה שלו למזבחות שקודם מתן תורה

<sup>58</sup> סנהדרין, מ"ג, ע"ב

<sup>59</sup> רש"י שם, שקבע כי אין הכוונה לאירוע של עצם הכניסה לארץ, אלא דווקא למעמד הברכות והקללות בהר גריזים וחר עיבל.

והזאת כאמור לעיל, מפני שכריתת הברית של מתן תורה, הושלמה למעשה רק בכריתת הברית בהר עיבל).

הגדרה ייחודית זו נותנת באמת תשובה לאחת השאלות הקשות ביותר, הקשורה לדרך הפולחן בהר עיבל, והיא שאלת מציאותן של עצמות האיל רחב הקרניים (מזוהה על פי דעת חוקרים רבים עם היחמור), שנמצאו לרוב בין עצמות הקרבנות שבמקום, וזה לכאורה לא ככתוב, שהתיר הקרבת בעלי חיים דווקא מן הבקר ומן הצאן. אולם, בדיקה מדוקדקת של המקורות התלמודיים מלמדת, כי המקורות מבחינים בין שתי תקופות בפרט זה, אשר באחת מהן אכן מותרים קרבנות הבאים מחיות טהורות. חז"ל קבעו במפורש בברייתא<sup>60</sup>: "עד שלא הוקם המשכן - הבמות מותרות, ועבודה בבכורות, והכל כשירין להקריב בהמה חיה ועוף, זכרים ונקבות, תמימין ובעלי מומין, טהורין אבל לא טמאין, והכל קרבו עולות". הלכה זו המפורשת בברייתא, תואמת גם את דברי המדרש, שנח הכניס לתיבה שבעה שבעה מכל הטהורים, כדי שיוכלו להקריב מהם קרבנות<sup>61</sup>. אמנם קביעה זו כשלעצמה אינה מספקת, כדי להצדיק הקרבת חיות טהורות בהר עיבל, והזאת משום שמדובר בתקופה שאחרי הקמת המשכן. אולם כפי שצויין לעיל, ניתן להבין כי בכריתת הברית שבהר עיבל, נהגו מקצת הלכות הנוהגות רק קודם מתן תורה (היינו איסור מצבה אצל המזבח), ועל פי הממצא ניתן להבין כי הלכה נוספת שנהגו בה בנידון דידן, היא ההיתר הקדום להקריב בעלי חיים שאינם בקר וצאן, ובלבד שיהיו טהורים. משום כך הקריבו בהר עיבל גם חיות טהורות, שאינן מן הבקר ומן הצאן.

יש להוסיף עוד, כי ברוב המצוות שאנו מקיימים אין אנו יכולים לדעת מן המקראות את פרטי הדינים, ואנו יודעים את הדברים מכח תורה שבעל פה. מובן שכאן, בהעדר משנה מסודרת הנוגעת לעת ההיא, אין אנו יכולים לדעת את פרטי התורה שבעל פה שהיתה בידם, ומשום כך אין אנו יכולים לדעת, מדוע נבחר דווקא היחמור מכל החיה הטהורה להקרבה במעמד כריתת הברית. ואם כי ברור לנו לגמרי, על סמך השוואה של חלקי התורה שבעל פה המצויים בינינו והנוגעים לנו הלכה למעשה, לכתוב בתורה שבכתב, שמן הסתם היו בידם פרטי הלכות רבים שהיו נוגעים לאותו אירוע, ואין אנו יכולים לעמוד עליהם מתוך הכתובים). אף על פי כן, גם מן המעט הידוע נראה כי ניתן למצוא הסבר לבחירתו של היחמור. כי באמת היחמור הוא השלישי בחשיבותו מבין החיות הטהורות. בדברים<sup>62</sup> נמצאת הרשימה המלאה של החיות הטהורות הראויות לאכילה: "איל וצבי ויחמור ואקו ודישן ותאו וזמר". הוא

<sup>60</sup> זבחים, קט"ו, ע"ב

<sup>61</sup> זבחים שם, ועיין עוד ברש"י בראשית, ז', ב'

<sup>62</sup> דברים, י"ד, ה'

נמנה שם שלישי (אחרי הצבי והאיל, שהם כפי הנראה החשובים ביותר), אך באמת לא הסדר ברשימה הוא המוכיח את חשיבותו, אלא השוואה למקראות אחרים, שכן היחמור נזכר בעוד מקום אחד במקרא במלכים א' 63, אשר שם נאמר כי לחם שלמה ליום אחד כלל: "עשרה בקר בראים, ועשרים בקר רעי ומאה צאן, לבד מאיל וצבי ויחמור וברברים אבוסים". מתוך כך שלא הזכיר שם "אקו ודישון ותאו וזמר", נראה שבאמת הם היו פחות חשובים או שמא נדירים יותר. אם כן, שלושת החשובים הם איל צבי ויחמור, כאשר היחמור הוא הפחות חשוב מבין השלושה (שכן הצבי והאיל לבדם נזכרים בעוד מקומות, כדלהלן). לכאורה, על פי זה ניתן היה להניח שאם הקריבו חיות על גבי המזבח בהר עיבל, היה ראוי להקריב עליו צבאים ואילים. אבל באמת הצבי והאיל נזכרים בתורה שלש פעמים כבעלי חיים, שמוכן מאליו שאין מקריבים אותם בשום מקרה, והם נאכלים על ידי טמאים וטהורים. כך בדברים 64 לגבי בשר תאוה: "אך כאשר יאכל את הצבי ואת האיל, כן תאכלנו הטמא והטהור יחדו יאכלנו"; כך לגבי פסולי המוקדשים 65: "רק בכל אות נפשך תזבח, ואכלת בשר כברכת ה' א-להיך, אשר נתן לך בכל שעריך, הטמא והטהור יאכלנו כצבי וכאיל"; כך לגבי בכור שנפל בו מום 66: "בשעריך תאכלנו הטמא והטהור יחדו, כצבי וכאיל". נמצא כי הצבי והאיל לא רק שאינם נזכרים ברשימת בעלי החיים, שמהם יש להקריב קרבנות במקדש (שהם הבקר והצאן), אלא הם נזכרים במפורש כבעלי חיים שאין מקריבים אותם כלל, והם אף דוגמא קלאסית לבעלי חיים שכאלה. (דבר המורה על עומק המודעות להלכה זו, שהרי אין דרך להביא דוגמא לדבר, אלא אם כן הדוגמא מובנת לשומעים יותר מן ההיגד, שהיא באה לסייע בהסברתו). נמצא כי בעת כריתת הברית בהר עיבל, לא נמצאה חיה ראויה להקרבה יותר מן היחמור (וזאת מלבד הבקר והצאן, שנזבחו שם לרוב).

בשולי הדברים יש להזכיר פרט פולחני נוסף, אשר גרם לחוקרים אי נוחות מסויימת, משום העדר יכולת להשוותו לאיזה מקור ידוע. הכוונה היא למושג הנקרא בפי החוקרים: "קרבנות הקדשה", ואשר הממצא הארכיאולוגי מראה, לכאורה, שהיה קיים באתר מזבח הר עיבל, קודם בנין המזבח. המדובר הוא בשרידי התקן קטן עגול בקוטר שני מטר שהיה בנוי בסלע, בבסיס המזבח, ואשר נראה ששימש תחילה להקרבת קרבנות על גביו, קודם שנבנה המזבח הגדול, ולמעשה נגנז אחר כך במקומו, בתוך המזבח הגדול. (בפולחנים לא יהודיים אכן מצאו הארכיאולוגים מזבחות ומקומות פולחן, שמתחילה הוקדשו על ידי קרבנות ראשוניים, ואחר כך נבנה במקום

63 מלכים א', ה', ג'

64 דברים, י"ב, כ"ב

65 שם, שם, ט"ו ועיין רש"י שם

66 שם, ט"ו, כ"ב

אתר פולחני גדול. משום כך כינו את הקרבנות הראשונים בשם: "קרבנות הקדשה", אך לא בתיאור המשכן ולא בתיאור בניין המקדש יש זכר לנוהג כזה אצל היהודים. לדעתי, ספק גדול הוא, אם בכלל ניתן להתייחס למתקן זה כדבר הקשור להקדשת המזבח. אבל הדבר קשור לכך שעל פי הממצאים, ומתוך בחינת עומק הפשט במקראות לאור הממצאים, נראה בבירור כי תחילה הוצבו במקום האבנים, ורק אחרי שנים נבנה במקום המזבח. (אחר כך נגנז גם המזבח כולו במקומו, כפי שברור מניתוח הממצאים.) זאת כדעת רבי ישמעאל בירושלמי<sup>67</sup> (ואפשר שכן היא גם דעת רבי אליעזר בן יעקב וכפי פשטות הירושלמי שם, וכפי שצויין במפרשים), ששתיים עשרה האבנים הובאו להר עיבל עם כניסתם לארץ, אך בניית המזבח ומעמד הברכות והקללות נעשה רק אחרי הכיבוש וחלוקת הארץ לשבטים. אשר על כן נראה הדבר פשוט, שמתחילה (אחרי שהקימו את האבנים), עשו במקום "במה", והקריבו שם קרבנות (ומדרך הטבע, סמכו את הבמה ככל האפשר לקיר שתיים עשרה האבנים הנ"ל), ואחרי כמה שנים בנו שם "מזבח גדול", וגם אותו סמכו לשתיים עשרה האבנים (ולמעשה בנו מכלול אחד הבנוי מן האבנים ומן המזבח). מובן שעשו זאת באותו מקום שהיתה הבמה הקדומה, אך אין לזה עניין עם פולחן הקדשה קדום שמוכר ממקומות אחרים, כי מקומו של המזבח נקבע על פי שתיים עשרה האבנים, מבלי קשר לשאלה אם על גבי אותו סלע, הסמוך לאבנים, הוקרבו תחילה קרבנות מסויימים קודם לבניית המזבח הגדול.

אולם, אף אם נניח שאכן הקרבנות הראשונים שבאתר הם מעין קרבנות הקדשה, עדיין אין כאן שום עניין חריג בהשוואה לדברים הקרובים לכך, הנמצאים במקורות המקראיים. כי למעשה כמעט כל המעשים המתוארים במקרא, ואשר יש להם צד דמיון למעשי הקדשה מוקדמים של אתר פולחן, כוללים מעשים חריגים, שאינם דומים לדרכי הפולחן הרגילות. בנוסף לכך גם קשה למצוא תבנית משותפת למעשים עצמם, ואין הם דומים כלל זה לזה, ומכאן שאין להקיש מהם דבר ביחס לחנוכת המזבח בהר עיבל, אם היתה כזו.

אצל יעקב מצינו כעין מעשה הקדשה אמיתי, כי כאשר הלך יעקב לחרון, הציב בבית אל מצבה ויצק שמן על ראשה, ונדר במפורש שאם יחזור בשלום תהיה אותה אבן "בית א-להים". הוא גם בנה שם מזבח כאשר חזר, ואין כיוצא בו במקרא. (אבל מצינו בדברי חז"ל<sup>68</sup>, שהמזבח שבמקדש נבנה באותו מקום שבנה בו אדם הראשון מזבחה, ושם גם בנה נח מזבחה, ואחר כך באותו מקום ממש נעקד יצחק.) בדרך שונה מדרכו של יעקב, נהג דוד המלך שקנה את גורן ארונה היבوسی, ובנה שם מזבח (ולא מצבה)

<sup>67</sup> ירושלמי, סוטה, פ"ז, ה"ג

<sup>68</sup> פסיקתא רבתי, פרשה מ"ג

והקריב עליו קרבנות לכפרה, לרגל אירוע שהיה בזמנו. הוא גם הקדיש את המקום למזבח בית עולמים, שנבנה שם על ידי שלמה המלך. אולם, יותר משמצינו קרבנות הקדשה מוקדמים, שאחריהם נבנה מזבח או מקדש באותו מקום, מצינו קרבנות "חנוכת המזבח" או "מילואים" הן במשכן והן בבית המקדש. כאשר אנו משווים בין הדברים, יכולים אנו לקבוע כי גם בהם אין חנוכה אחת דומה לחברתה, וכמעט בכל המקרים יש בהם דברים המנוגדים להלכה הנוהגת במשך ימי קיומו של האתר, והם בגדר של הוראת שעה.

במשכן מצינו שבעה ימי מילואים. באותם ימי מילואים נצטוו להביא פר לחטאת, דבר שאינו יכול להעשות אלא בהוראת שעה, שהרי חטאת אינה באה בנדבה ולא חטאת ציבור ולא חטאת יחיד, וכל המביא חטאת אינו מביא, אלא על פי כללים קבועים ומפורשים, ומובן שעניין חנוכת המזבח אינו נכלל באותם כללים קבועים. אותו פר חטאת, שהביאו בחנוכת המשכן, היה שונה גם בדרך הטיפול בו מהלכות חטאת הקבועות - בשרו לא נאכל, אלא נשרף כולו באש כדרך החטאות הפנימיות, אף על פי שדמו של פר זה נזרק רק על המזבח החיצון, כדברי רש"י<sup>69</sup>: "תשרף באש" - לא מצינו חטאת חיצונה נשרפת אלא זו". אחר אותם ימי מילואים, הביאו הנשיאים את קרבנותיהם לחנוכת המזבח במשך שנים עשר יום (נשיא אחד ליום)<sup>70</sup>. קרבנו של כל נשיא היה זהה לקרבן של חברו, וכל אחד מן הנשיאים הביא בין השאר שעיר עזים אחד לחטאת (ודבר שכאמור אינו יכול להעשות בנדבה). עוד דבר שהוא לגמרי יוצא מן הכלל, והוא "כף אחת עשרה זהב מלאה קטרת", וכפי שציין רש"י שם: "מלאה קטרת" - לא מצינו קטרת ליחיד ולא על מזבח החיצון אלא זו בלבד, והוראת שעה היתה". לעומת זאת בחנוכת המקדש על ידי שלמה<sup>71</sup> אמנם מצינו קרבנות רבים במספר, אך אין שם חטאות ולא שום דבר אחר המצריך הוראת שעה. אולם בחנוכת המקדש שעשה עזרא<sup>72</sup>, מוצאים אנו שנים עשר צפירי עיזים לחטאת "למנין שבטי ישראל", וגם אלו מנוגדים להלכה הנוהגת, וכדברי הגמרא במסכת הוריות<sup>73</sup> שהוראת שעה היתה. אף במקדש שלעתידי לבוא, אשר מעשה חנוכתו מפורש בספר יחזקאל<sup>74</sup>, מוצאים אנו חטאות שאינן תואמות את הגדרים ההלכתיים. כך מוצאים אנו שם במפורש<sup>75</sup>, שעתידיים להקריב פר חטאת באחד לחודש הראשון, ומפורש שם אודות פר זה: "ולקח הכהן מדם החטאת, ונתן אל מזוזת הבית ואל ארבע פנות העזרה

<sup>69</sup> שמות, כ"ט, י"ד

<sup>70</sup> במדבר, ז', י"ב-פ"ג

<sup>71</sup> מלכים א', ח', ס"ג

<sup>72</sup> עזרא, ו', י"ז

<sup>73</sup> גמרא מסכת הוריות, ו' ע"א

<sup>74</sup> יחזקאל, מ"ה

<sup>75</sup> שם, י"ט

למזבח ועל מזוזת שער החצר הפנימית". הוראות מעין זו אינן קיימות בשום חטאת, ובשום קרבן ידוע (מקצתן מזכירות את פסח מצרים), ומובן מאליו כי הוראה ייחודית זו, היא הוראת שעה.

אחר הדברים האלה, מובן שאין אנו יכולים להתרשם מאיזה שהוא פרט יוצא דופן, המשתייד למעשים שנעשו בהר עיבל בעת הקדשתו, וכל זאת גם מבלי להזדקק למה שנאמר לעיל, שבמזבח זה קשור להשלמת כריתת הברית של מתן תורה, ואשר על כן היו בו גם מצבות האסורות אחר מתן תורה, כי נהגו בו מקצת מן הדינים שמקומם יכירם רק קודם מתן תורה). נמצא כי אף אם אמת היא שמתחילה הקטירו שם קטורת על מזבח אבן קטן (כפי שבקשו להסיק ממצא הנראה כמזבח קטורת עשוי מאבן, שהיה גנוז גם הוא בתוך המזבח הגדול), אין מעשה זה חורג ממעשה הקטרת הקטרת על גבי המזבח החיצון בעת חנוכת המשכן.

## **ב. על חידת הכבשים הקטנים במזבח שבמקדש, ופתרונה לאור הכבשים שמזבח בהר עיבל**

(א) במבט ראשון נראה, כי הקביעה שיש דמיון בין מערכת הכבשים שבהר עיבל לבין מערכת הכבשים שבמזבח העולה במקדש, אינה נכונה. נכון הוא כי מן המקורות התלמודיים (וכדלהלן) אנו יודעים כי במקדש היו שני כבשים שהיו יוצאים מן הכבש הגדול, האחד לכיוון מזרח והאחר לכיוון מערב. אבל השוואה מראה כי מערכת הכבשים שבהר עיבל אינה דומה לשום דגם ולשום ציור של מזבח המקדש, שהתפרסם עד היום. אולם כאשר נעמיק במקורות העוסקים בתיאור מערכת הכבשים של מזבח העולה שבמקדש, ניווכח לדעת כי דווקא ההשוואה בין המקורות לבין הממצא בהר עיבל, מאפשרת לנו לראשונה להבין את אחת החידות הגדולות בהבנת מערכת הכבשים שהיתה בבית המקדש. משום החשיבות של הדברים בנוגע להבנת צורת המזבח שהיה בבית המקדש, יש צורך להאריך מעט בהבהרת העניין.

מדובר בסוגיה עמומה, וזאת משום שאותם שני כבשים שהיו יוצאים מן הכבש הגדול, האחד אל עבר הסובב והשני אל עבר היסוד, אינם מתוארים במשנה במסכת מידות, והמקורות התלמודיים שבהם הם נזכרים, נותנים אודותם פרטים מעטים. אשר על כן, גם כאשר מקבצים את כל הפרטים ואת דברי המפרשים הראשונים בסוגיות הנוגעות לדבר, עדיין קיים קושי גדול למזג את הפרטים לכדי תמונה כוללת ברורה.

(ב) במשנה במסכת זבחים<sup>76</sup> מפורש לגבי נתינת דם החטאת על גבי קרנות המזבח:

<sup>76</sup> משנה מסכת זבחים, פ"ה, מ"ג; גמרא זבחים, נ"ג ע"א

"עלה בכבש ופנה לסובב ובא לו לקרן דרומית מזרחית, מזרחית צפונית, צפונית מערבית, מערבית דרומית, שירי הדם היה שופך על יסוד דרומית". מן הדברים עולה, שהיתה איזו דרך מן הכבש לסובב בצד מזרחו של הכבש הגדול. קיומו של מסלול הליכה מן הכבש אל הקרן הדרום מזרחית של המזבח מוכח גם ממשנה נוספת במסכת זבחים<sup>77</sup>, אשר עניינה הוא מעשה עולת העוף. במשנה זו נאמר: "עולת העוף כיצד היתה נעשית? עלה בכבש ופנה לסובב, בא לו לקרן דרומית מזרחית, היה מולק את ראשה ממול ערפה, ומבדיל וממצה את דמה על קיר המזבח". גם ממשנה זו מוכח שהיה מסלול הליכה (אולי כבש קטן) ממזרח לכבש הגדול. ואכן בגמרא במסכת זבחים<sup>78</sup> מפורש: "אמר רב יהודה: שני כבשים קטנים יוצאין מן הכבש, שבהן פונים ליסוד ולסובב, ומובדלין מן המזבח מלא נימא, משום שנאמר: 'סביב'". וכתב שם רש"י: "שני כבשים קטנים יוצאין מן הכבש כו' - אותו שפונין בו לסובב, יצא במזרחו של כבש לימין ויוצא ומתחיל בשפולו של כבש, ונמשך ועולה באלכסון עד שמגיע לסובב. והפונה ליסוד - יוצא למערבו, להוליך בו שירים של חטאת, שיורך מן המזבח פונה לשמאלו ליסוד דרומי, ומתחיל לצאת בשפולו של כבש, רחוק מן המזבח, כדי שיהא נוח לשפע ולירד ליסוד".

אולם כאשר אנו מנסים לשחזר לעצמנו את הדרך שעושה הכהן, כאשר הוא בא לתת את דם החטאת על קרנות המזבח, ולבסוף הוא שופך את שירי הדם על היסוד הדרומי של המזבח, אנו נתקלים בקושי גדול. החלק הראשון של דרך זו אמנם מפורש במשנה ואין בו כל קושי. כך יודעים אנו כי הכהן עלה בכבש הגדול, ומשם הוא פנה לסובב, ובא לו לקרן דרומית מזרחית, וממנה המשיך לצפונית מזרחית, וממנה המשיך על גבי הסובב לצפונית מערבית, וממנה המשיך לקרן דרומית מערבית. אולם הקושי הוא ביחס להמשך דרכו של הכהן, שהיה צריך לרדת מן המזבח לאחר תום נתינת הדמים על גבי ארבע הקרנות, וגם היה צריך לשפוך את שירי הדם על יסוד המזבח הדרומי (כלומר, היסוד הדרום מערבי, כי בדרום לא היה יסוד, זולתי אמה אחת בחלקו המערבי, כמבואר במשנה במידות<sup>79</sup>).

לכאורה, היה צריך לבנות מסלול הליכה מיוחד (כבש) ממערב לכבש הגדול, אשר באמצעותו יוכל הכהן לרדת אל היסוד או על כל פנים לחזור אל הכבש הגדול, ולרדת ממנו אל היסוד. אך קיומו של כבש כזה איננו מוזכר, ולא עוד אלא שרש"י אף שולל את קיומו במפורש; תוספות מתחבטים בשאלה זו, ואינם נותנים לה פתרון חד משמעי.

<sup>77</sup> משנה מסכת זבחים, פ"ו, מ"ח; גמרא זבחים, ס"ד ע"ב

<sup>78</sup> גמרא זבחים, ס"ב ע"ב

<sup>79</sup> משנה מסכת מדות, פ"ג, מ"א

(ג) רש"י ותוספות דנו בנושא זה, בסוגיה שעוסקת במצב שבו יש צורך להקריב עולות עוף רבות ביום אחד, כך שהקרן הדרום מזרחית (שעליה הן נעשות בדרך כלל) אינה מספיקת לצורך עשייתן, שאז עושין את מעשי עולות העוף גם בקרן מערבית דרומית, וכפי שמפורש במשנה בזבחים<sup>80</sup>. בגמרא<sup>81</sup> מבואר, שבמקרה שכזה צריך הכהן המולק את עולת העוף להשליך את המזבח אל בית הדשן, שמרוחק יותר משלושים אמה ממקום שהוא עומד בו (מה שאין כן בשעה שעולת העוף נעשית בקרן דרומית מזרחית, שהיא סמוכה לבית הדשן). רש"י בסוגיה שם עשה את חישוב המרחק, וקבע (לצורך החישוב) כי במצב רגיל, כאשר עולת העוף נעשית בקרן דרומית מזרחית, הכהן עומד על גבי הסובב מתחת לאותה קרן<sup>82</sup>. זאת משום שיש כבש קטן המוביל מן הכבש הגדול אל עבר הסובב מתחת לאותה קרן. אבל כאשר עולת העוף הייתה רבה, והייתה נעשית כאמור על גבי הקרן הדרום מערבית, אזי היה הכהן ניצב על גג המזבח אצל הקרן ולא על גבי הסובב. רש"י מסביר שהכהן עולה במקרה כזה לגג המזבח, משום שאין אפשרות להגיע מן הכבש הגדול אל הסובב אשר בקרן הצפון מערבית, כי לא היה כבש קטן שעולה לסובב ממערב לכבש הגדול. רש"י דקדק זאת גם מן המשנה בסוכה לגבי ניסוך המים (שנעשה גם הוא בקרן דרומית מערבית), כי במשנה בסוכה<sup>83</sup> דקדקו לכתוב: "עלה בכבש ופנה לשמאלו, שני ספלים של כסף היו שם", ולא כתבו שם: "עלה בכבש ופנה לסובב". מדברים אלו דקדק רש"י, שמשמאל לכבש הגדול לא היה קיים כבש קטן שמוביל לסובב (כפי שהיה במזרח מימין לכבש הגדול), והכבש הקטן שהיה שם לא נועד אלא ליסוד לבדו.

נמצא כי לדעת רש"י הכהן שעסק בדם החטאת, היה עולה בכבש ופונה לימין, ומקיף את ארבע הקרנות ונותן שם מן הדם; אחרי נתינת הדם על הקרן הרביעית (כלומר הקרן הדרום מערבית) היה נאלץ לחזור על עקבו, ולהקיף בשנית את המזבח; אחרי כן לחזור דרך הכבש הקטן שבמזרח, אל הכבש הגדול; אחר כך לחצות את הכבש הגדול ממזרח למערב, ולרדת דרך הכבש המערבי היחיד אל יסוד המזבח בדרום מערב, כדי לשפוך שם את שיירי הדם.

<sup>80</sup> משנה מסכת זבחים, פ"ו, מ"ב; גמרא שם, ס"ג ע"א

<sup>81</sup> גמרא שם, ס"ד ע"א

<sup>82</sup> ובתפארת ישראל על המשנה בפ"ו, באות כ"ח כתב שנראה לו כי טובב זה הוא מקום הילוך רגלי הכהנים, ואם כן לדעתו אין מדובר כאן כלל על כבש קטן, כי מדובר על מי שעלה לגג המזבח, וזאת משום שבגמרא בזבחים ס"ה ע"א מפורש שכשם שהקטרה היא בראש המזבח, כך מליקת עולת העוף היא בראש המזבח. ותמוה הדבר שלא התייחס לדברי רש"י (ולמעשה גם לדברי תוספות, וכדלהן). ובביאור הגמרא בדף ס"ה ע"א, הדבר פשוט שאין הכוונה לכך שימלוק על גג המזבח ממש, אלא במחציתו העליונה, מעל חוט הסיקרא.

<sup>83</sup> משנה מסכת סוכה, פ"ד, מ"ט

התוספות בזבחים<sup>84</sup> הביאו את דברי רש"י ואת דקדוקו מן המשנה בסוכה וכתבו: "ונראה דאין משם ראייה שלא היה כבש לסובב במערב, אם כן כשהיה נותן ארבע מתנות שבחטאת, ותנן פרק איזהו מקומן (זבחים נ"ג ע"א): 'פנה לסובב' גבי חטאת, וכשהיה מגיע לקרן מערבית דרומית היה צריך לחזור על עקביו, ולכך נראה דהיה שם כבש, אבל קשה דלא חשיב ליה לעיל (שם ס"ב ע"ב) גבי שני כבשים קטנים יוצאים מן הכבש".

נמצא כי לכל הדעות היה כבש אחד קטן ממזרח לכבש הגדול, אשר דרכו ניתן לעלות אל הסובב, ולכל הדעות היה כבש קטן ממערב לכבש הגדול, אשר דרכו ניתן היה לרדת מן הכבש הגדול אל עבר היסוד. לדעת בעלי התוספות ייתכן והיה גם כבש ממערב לכבש הגדול, אשר חיבר בין הכבש הגדול לבין הסובב, שאם לא כן, נצטרך לומר שהכהן היה צריך לחזור על עקב דרך הסובב, על מנת לרדת בכבש המזרחי אל עבר הכבש הגדול. אלא שהם ציינו גם את הקושי שבהנחה זו, המנוגדת לפטורת המקורות שעוסקים רק בשני כבשים קטנים ולא בשלושה.

בגמרא לא נתפרש מאיזה נקודה בכבש הגדול יוצאים שני הכבשים הקטנים (רק רש"י הנ"ל כתב שהיה זה משיפולי הכבש הגדול, וגם זאת הגדרה רחבה למדי, כאשר מדובר בכבש שאורכו שלושים ושתיים אמות וגובהו תשע אמות). הנה הכבש המערבי היה יורד עד לרצפה סמוך ליסוד (היסוד עצמו היה בגובה של אמה בלבד, ומסתבר שהכהן השופך את הדם היה עומד על הרצפה, ולא על גבי קטע מוגבה של הכבש, כי באופן זה היה נוח יותר לשפוך את הדם, אך גם אם נניח שעמד על הכבש, עדיין צריכים אנו למשוך את הכבש עד הרצפה, שהרי על כל פנים הכהן עצמו, בסוף הדרך, ודאי צריך להגיע אל רצפת העזרה (ממש) ובוודאי אי אפשר להניח שהכבש המערבי התחיל בשיפולי הכבש הגדול ממש (כלומר סמוך לרצפה), כי על מנת להגיע ממקום זה ליסוד, לא היה צורך בשום כבש ואפשר היה להלך על גבי הרצפה (ובוודאי לא היה צורך לעלות אל היסוד, שגובהו אמה אחת בלבד). על כורחנו חייבים אנו לקבוע שהכבש המערבי התחיל מנקודה גבוהה במידה ידועה, שמשם הוצרכו לכבש על מנת לרדת ליסוד. באשר לכבש המזרחי, אמנם על פי המשנה אין אנו יכולים לקבוע את נקודת המוצא שלו, אך ברור שנקודה זו לא הייתה בשליש העליון שלו, שהרי גובהו של הסובב היה שש אמות, ואם מנקודה שנמצאת באותו גובה יצא, אם כן לא היה לו שיפוע כלל, והיה המהלך בו, מהלך במישור. ובוודאי לא יצא הכבש הקטן מנקודה גבוהה יותר מאשר גובה הסובב, שאם כן היה הכהן המשתמש בו, עולה עליה לצורך ירידה. על פי זה ניתן לקבוע גם משהו ביחס לכבש המזרחי, שהרי לשיטת רש"י, שהכהן הנותן את הדם חוזר אל הכבש הגדול דרך הכבש המזרחי, וחוצה את הכבש

<sup>84</sup> בגמרא זבחים, שם ד"ה: "יותר מל"א אמות"

## קכג על מזבח הר עיבל ועל מערת המכפלה

הגדול על מנת לרדת בכבש המערבי, ברור גם שהכבש המערבי לא התחיל מנקודה גבוהה יותר מאשר הכבש המזרחי, שהרי אין להעלות על הדעת שהכהן הבא לשפוך את הדם אל יסוד המזבח, יצטרך לעלות בכבש הגדול, על מנת לרדת ממנו אל היסוד. על פי הנתונים האלה, הדעת נותנת ששני הכבשים הקטנים היו מכוונים זה כנגד זה, והשיפוע שלהם התחלק בשווה, וכך ניתן לקבוע כי נקודת היציאה של שני הכבשים היא בערך בסוף השליש התחתון של הכבש הגדול; דהיינו, כנגד מחצית גובהו של הסובב, שהיה שש אמות פחות טפח. כך הכבש המזרחי היה עולה שלוש אמות פחות חצי טפח, והכבש המערבי היה יורד שלוש אמות פחות חצי טפח. (ואבל לשיטת בעלי התוספות, שהיו שני כבשים במערב, החשבון משתנה, כי הכבש האחד היה יוצא מגובה הסובב עד ליסוד, ואין אנו יודעים למה משמש הכבש הנמוך המוביל מן הכבש הגדול ליסוד).

בתרשימים המודפסים בש"ס בדפוסים אחרונים<sup>85</sup> בשולי הגליון, ציירו את הכבש המערבי כאילו הוא מתחיל ממש למרגלות הכבש הגדול, וכאמור אין לזה שום טעם, כי משם אין שום צורך בכבש ואפשר להלך על הרצפה.

המזבח : ומשני כמאלא שראש  
 מובלעים \*כשתי אמות לן : בלי אמות של מזבח י"ק  
 ה"ג

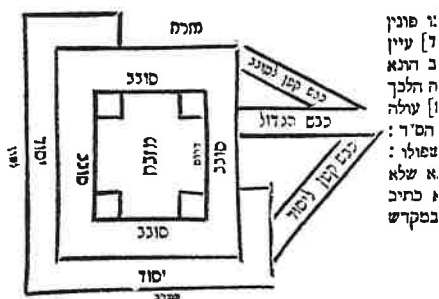

הכבש הגדול והכבשים הקטנים לשיטת רש"י, כפי שנדפס בש"ס וילנא.

נראה שציירו בצורה זו, כי נתפסו במילותיו של רש"י שם: "והפונה ליסוד יוצא למערבו להוליך בו שירים של חטאת שיורד מן המזבח, פונה לשמאלו ליסוד דרומי ומתחיל לצאת בשיפולו של כבש רחוק מן המזבח, כדי שיהא נוח לשפע ולירד ליסוד". אולם אין זה דקדוק, כי שלוש האמות התחתונות של הכבש הגדול שגובהו כתשע אמות, הן בהחלט "שיפולו של כבש", ומקום זה גם נקרא: "רחוק מן המזבח", שהרי הוא רחוק ממנו כעשרים אמה. ומה שציירו שם את הכבש המערבי כאילו הוא מתחיל

<sup>85</sup> גמרא זבחים, ס"ב ע"ב

מנקודה יותר נמוכה מאשר הכבש המזרחי, גם הוא נראה מבוסס על דקדוק בלתי מדוייק בדברי רש"י שם, כי רש"י גם כתב במפורש: "אותו שפונין בו לסובב יצא במזרחו של כבש לימין, ויוצא ומתחיל בשפולו של כבש, ונמשך ועולה באלכסון עד שמגיע לסובב". אם כן גם הכבש העולה לסובב, מתחיל בשיפולו של הכבש הגדול.

בעל התוספות יום טוב ניסה ליישב את הקשיים שהעלו בעלי התוספות. בפירושו למשנה בזבחים<sup>86</sup> הלך בדרך הקרובה ליסודות שהניחו בעלי התוספות, וכתב כי אמנם כבש אחד בלבד ממערב לכבש הגדול, אלא שאותו כבש היה בנוי משני חלקים - החלק העליון שלו היה משמש למעבר בין הכבש הגדול לבין הסובב, ובו היה הכהן פונה לסובב להעלות את עולת העוף בקרן דרומית מערבית, וזאת כאשר היה ריבוי בעולות עוף ולא היה די מקום להעלות את כולן במזרח וולא כדברי רש"י שבמקרה כזה היה הכהן עומד על גג המזבח אצל הקרן; החלק התחתון של אותו כבש יצא מן הנקודה התחתונה של חלקו העליון, והיה יורד אל היסוד. לפי זה יכול היה הכהן, שנתן את דמי החטאת על קרנות המזבח, לרדת מן הסובב בכבש המערבי עד ליסוד הדרום מערבי, ששם היה שופך את שיירי הדם. אולם יש לציין, כי דבריו הם דווקא על פי ההנחה שעולת העוף, כשהיא רבה במזרח, נעשית על קרן דרום מערבית, כאשר הכהן עומד על גבי הסובב. אך אם נניח שבמקרה כזה נעשית העולה על גבי הקרן בגג המזבח וכפי שהוא עצמו כתב שם לשיטת רש"י, כי אז אין טעם לעשות כבש קטן בין הסובב לבין הכבש הגדול, אך אפשר על כל פנים, על פי אותו עקרון, לקבוע כי הכבש המערבי היה מגביה עד לסובב, וזאת כדי למנוע מן הכהן את הצורך לחזור על עקב כאשר הוא מסיים את מתן הדמים על גבי הקרנות. להלן יבוארו הקשיים שבשיטה שכזו וולהלן יבואר עוד, שדבריו של בעל התוספות יום טוב במשנה זו, סותרים את דבריו בספרו "צורת הבית" על ספר יחזקאל).

לאמיתו של דבר, חישוב מדוקדק מראה כי ניתן היה ללכת על גבי הסובב, גם מתחת לראשו של הכבש, וזאת על פי המבואר בגמרא בזבחים<sup>87</sup>, שהכבש הגדול היה אוכל בארץ רק שישים אמה, אך היה פורח מעל מקום היסוד ומעל מקום הסובב, עד שהגיע לכנגד מקום המערכה. ממילא מובן שהכהן שנתן את הדם על ארבע קרנות, לא היה צריך לחזור על עקב, כי מן הקרן הדרומית מערבית יכול היה להמשיך מזרחה, ולעבור מתחת לגחונו של הכבש עד שהוא מגיע לסובב ממזרח לכבש הגדול, ומשם יכול הוא לחזור לכבש הגדול דרך הכבש הקטן המזרחי<sup>88</sup>. בזה מתיישב הקושי

<sup>86</sup> משנה זבחים, פ"ו, מ"ג

<sup>87</sup> גמרא זבחים, נ"ד ע"א

<sup>88</sup> על אותו קטע קטן, ודאי אין להקפיד שחזור בו על עקב, שהרי תמיד כן הוא ביחס לעולת העוף, שבדרך כלל היא נעשית על הסובב בקרן הדרום מזרחית, והכהן חוזר משם לכבש הגדול, ללא שום היקף. רק

## קכה על מזבח הר עיבל ועל מערת המכפלה

שהתקשו בו בעלי התוספות. (הראשון שעמד על צורתו המדוייקת של גחוונו של הכבש לאור הגמרא בזבחים, הוא תלמידו של הגר"א רבי בנימין משקלאב, שכתב על כך בסוף ספרו: "גביעי גביע הכסף". הוא יישב בזה קושי אחר שהתקשו בו בעלי התוספות, אך לא ציין את הנקודה המצויינת במאמר זה.)

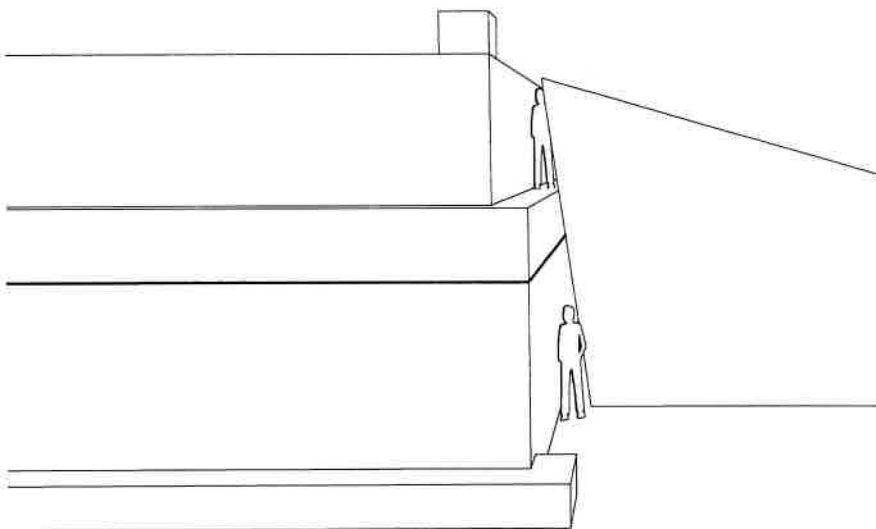

שחזור אפשרות אדם לעבור מתחת לראשו של הכבש, מעל הסובב. (בשרטוט זה, גחוונו של הכבש הוא אלכסון, ויש גם מרווח בין הכבש למזבח, וכפי שמפורש בגמרא, זבחים ס"ב ב)

(ד) עדיין, על פי כל הפירושים, צורת הכבשים הקטנים היא בגדר של חידה, כי בגמרא בזבחים<sup>89</sup> מפורשת גם מידת השיפוע של הכבשים הקטנים ושל הכבש הגדול, וכך נאמר שם: "אמר רמי בר חמא: כל כבשי כבשים שלש אמות לאמה, חוץ מכבשו של מזבח, שהיה שלש אמות ומחצה ואצבע ושליש אצבע בזכרותא". רש"י וכן התוספות שם האריכו בביאור השיפוע של הכבש הגדול, שעולה עד לגובה של תשע אמות פחות טפה, ואוכל בקרקע שלושים ושתיים אמות (מהן אמה אחת שהוא פורח על גבי היסוד, ואמה נוספת שהוא פורח מעל גבי הסובב), אך לא הראו לנו כלל כיצד לחשב את השיפוע של שני הכבשים הקטנים.

ביחס לכבש המזרחי, חישוב השיפוע רחוק מאוד מן היחס הכתוב בגמרא שם, שהרי ראשו של הכבש הקטן המזרחי היה בגובה הסובב, דהיינו בגובה של שש אמות

<sup>89</sup> בדם חטאת התקשו התוספות, כי שם הכהן צריך לחזור על עקב היקף גדול, שאין הוא רואה את כולו כאחת, והוא עלול למצוא בו בקרן זוית כהנים אחרים שמגמת פניהם היא הפוכה מדרכו. גמרא זבחים, ס"ג ע"א

פחות טפח. וכך, אם נניח שהוא היה יוצא מן הכבש הגדול, ממש למרגלות הכבש הגדול (ויש שציירוהו בצורה כזו), והיה מהלך במקביל לכבש הגדול ובצמוד אליו, היה אורכו שלושים ואחת אמות, והיחס בין בסיסו לגובהו היה אם כן 1.5/29. זה בהחלט פחות בהרבה משיפועו של הכבש הגדול, ובוודאי לא מתקיים בו היחס של אחד לשלושה, המפורש בגמרא. אם נניח שהכבש הקטן (הדרומי) היה מהלך ממרגלות הכבש הגדול באלכסון לכיוון צפון מזרח עד הסובב (כמשמעות דברי רש"י), אם כן היה אורך הכבש הקטן 31 אמות, בעוד אשר גובה הסובב לא היה אלא שלוש אמות, ואם כן גובהו הוא פחות משישית מן האורך, וזה רחוק בהרבה מן היחס שהוזכר בגמרא. אם נניח שהכבש הקטן לא התחיל למרגלות הכבש הגדול, אלא היה יוצא ממנו במקום גבוה יותר, אמנם יקטן על ידי זה אורך הכבש הקטן, אך גם הגובה שהוא מוביל אליו יקטן, וזה ירחיק אותנו מן היחס שבגמרא הרבה יותר. וכך אם נניח שהכבש הקטן מתחיל בערך בשליש הכבש הגדול, וכנגד מחצית גובה הסובב, יהיה אורכו כעשרים ואחת אמות, ובהן הוא יעלה לגובה של שלוש אמות, ויהיה אם כן היחס 1/7 וזה בוודאי רחוק בהרבה מן היחס שקבעו חז"ל שהוא 1/3).

### המזבח

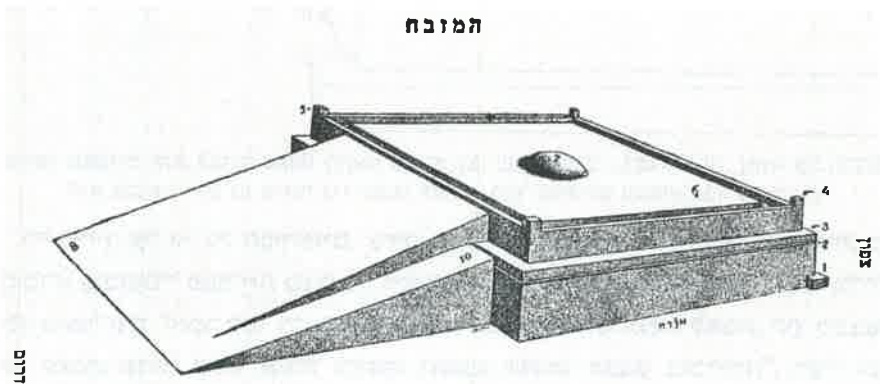

1. היסוד. 2. חוט הסיקרא. 3. הסובב. 4. קרנות המזבח.
5. שני הנקבים בקרן דרומית-מערבית שלשם מנסכין הנסכים ויורדים לשייתין.
6. התפוח באמצע המזבח שהוא מקום המערכה גדולה. 7. הכבש.
8. הכבש.
9. כבש קטן שמשם עולים לסובב.

הכבש הקטן המזרחי, על פי הספר "משפט הקרבנות",  
לד' ישראל חיים בלומנטל, (ירושלים תשי"ב).

באשר לכבש הקטן המערבי המצב הוא מורכב יותר, בין השאר משום שצורתו שנויה במחלוקת, ויתכן והיו שם שני כבשים, כמו שנתבאר. ביחס לכבש יורד זה קיימת אפשרות להציב אותו בשיפוע שמתאים ליחס 1/3, וזאת אם נניח שנקודת ההתחלה שלו (כלומר הנקודה שבה הוא יוצא מן הכבש הגדול כלפי מטה) היא במרחק של 17.33 אמות צפונית מתחילתו של הכבש הגדול. במקום זה גובה הכבש

הגדול הוא 4.875 אמות מעל רצפת העזרה, ואם שם היא תחילתו של הכבש הקטן המערבי, והיחס בכבש בין הגובה לבין הבסיס הוא  $1/3$ , אם כן מדובר בכבש אשר בסיסו אמור להיות באורך של 14.625 אמות. בסיס כזה הוא בהחלט אפשרי, שהרי הכבש המערבי אינו מהלך בקו ישר מדרום לצפון, אלא באלכסון כלפי היסוד שבדרום מערב. (כשנמדוד על גבי הקרקע את המרחק שיש מדרום לצפון, מנקודת המוצא של כבש שכזה, עד נקודת החיבור של הכבש הגדול עם היסוד של המזבח, נמצא כי המרחק הוא 12.66 אמות, בעוד אשר המרחק בין הכבש הגדול לבין אמה אחת של יסוד, שקיימת בצד הדרומי של המזבח, הוא 7 אמות ממזרח למערב. לפי זה האלכסון שבין נקודת המוצא של הכבש הקטן לבין היסוד הדרום מערבי הוא קו באורך 14.466 אמות, והוא הבסיס של הכבש הקטן, על פי ההנחות הנ"ל). אולם, הנחה זו אינה יכולה בשום אופן להתאים לדברי רש"י, שכתב שהכבש המערבי מתחיל בשיפולי הכבש הגדול. מלבד זה יש להוסיף כי אם במערב היה רק כבש אחד אשר דרכו היה הכוהן יורד מן הכבש הגדול אל עבר היסוד, (אחרי שהשלים את מתן הדמים על הקרנות, וחזר מן הסובב אל הכבש הגדול, דרך הכבש הקטן המזרחי), קיים הכרח להניח שהכבש המזרחי התחבר לכבש הגדול בנקודה שאיננה נמוכה מן הנקודה שהכבש המערבי התחבר בה לכבש הגדול. שהרי אין להעלות על הדעת שאחרי שהכהן נתן את הדם על ארבע הקרנות וחזר על עקב אל הכבש הגדול דרך הכבש המזרחי, היה הכוהן צריך לשוב ולעלות בכבש הגדול "עליה לצורך ירידה" כדי להגיע אל הכבש המערבי היורד אל עבר היסוד.

(ויש אפשרות ליישב את הדברים בדוחק, וזאת אם נניח שהכבש המזרחי לא היה משופע כלל, אלא היה מאוזן, והיה גובהו בגובה הסובב ממש, ואשר על כן, לא חל עליו הכלל הקובע כי השיפוע הוא  $1/3$ , שנאמר דווקא על כבשים משופעים. על פי הנחה שכזו, הכהן העושה את עולת העוף בקרן מזרחית דרומית או הכהן הבא לתת מתן דמים של חטאות על ארבע הקרנות, היה עולה בכבש הגדול 20.7 אמות עד שהוא מגיע לגובה הסובב, בנקודה זו "ופנה לסובב", ומשם היה מהלך בכבש קטן מאוזן אל עבר הסובב. אחרי השלמת העבודה, חזר דרך אותו כבש מזרחי אל הכבש הגדול, וכאשר בא לשפוך את שיירי הדם על יסוד המזבח, היה יורד בכבש הגדול מעט יותר משלוש אמות, ואז היה פונה אל הכבש הקטן המערבי המוליך אל היסוד, ואשר היה משופע בצורה מדוייקת ביחס של  $1/3$ . אולם, קשה למצוא דרך, אשר בה יתקיימו שני כבשים במערב [או כבש אחד מורכב משני חלקים, כדברי התוספות יו"ט בזבחים], אשר בשניהם יישמר יחס השיפוע של  $1/3$ ).

בספר "צורת הבית"<sup>90</sup> שכתב בעל התוספות יום טוב על בניין יחזקאל, הוא חישב

<sup>90</sup> "צורת הבית" סימן מ"ד

את אורך הכבשים על פי היחס של  $1/3$ , וקבע כי הכבש המזרחי היה באורך של י"ח אמות, שהרי הסובב היה בגובה של שש אמות. באשר לכבש המערבי, קבע שאורכו היה שלש אמות, שהרי היסוד היה בגובה של אמה אחת, ובבניין שלעתיד לבא, המתואר בספר יחזקאל, אשר בו גובה היסוד הוא שתי אמות, כפי שמפורש שם, יהיה אורך הכבש המערבי שש אמות. כבר הקשה עליו רבי משה חפץ בספרו<sup>91</sup> שאי אפשר לתאר כבשים בעלי מידות כאלה, אשר בהם ניתן לפנות מן הכבש הגדול אל עבר הסובב או היסוד, ודבריו מוכחשים בחוש. אשר על כן, לדעתו דברי הגמרא בזבחים<sup>92</sup>, שכל כבשי כבשים הם ביחס של  $1/3$  חוץ מן הכבש הגדול, אינם עוסקים כלל בכבשים הקטנים הצמודים לכבש הגדול אלא לכבשים בעלמא. אבל הכבשים הצמודים לכבש הגדול, אינם כפופים ליחס של  $1/3$ .

בספר "עזרת כהנים" על מסכת מידות<sup>93</sup> דחה את הנחתו של רבי משה חפץ בדבר השיפועים בכבשים דעלמא, ודקדק מלשון רש"י בזבחים שם, שכוונת נוסחת השיפוע היא דווקא למקדש, שהרי רש"י כתב במפורש: "כל כבשים גדולים וקטנים שהיו שם היה להן שיפוע שלש אמות לאמה גובה", וממילותיו: "שהיו שם", ברור שעל המקדש דיבר. כיו"ב דקדק מתוספות במנחות<sup>94</sup> שכתבו במפורש: "כל כבשים שהיו במקדש". הוא עצמו כתב כי דעת בעל התוספות יום טוב בספרו "צורת הבית" היא, שהכבשים הקטנים אמנם היו צמודים לכבש הגדול, אבל לא הייתה כלל אפשרות לעבור מהם אל הכבש הגדול, כי הם היו עומדים על הארץ בצמוד לכבש הגדול, אך כמובן נמוך ממנו. וכך הכבש המזרחי - ראשו היה בגובה שש אמות, והוא היה אם כן נמוך בראשו בשיעור של שלוש אמות מתחת לראשו של הכבש הגדול, ובסיסו היה בגובה הארץ, שמונה עשרה אמות מדרום לראשו של הכבש הגדול, ובאותה נקודה היה הכבש הגדול גבוה יותר משלוש אמות מעל הארץ. אם כן לא הייתה כל יכולת מעבר בין הכבשים, וביחס לכבש המערבי מובן שהפרש הגובה היה עוד יותר גדול. בעל "עזרת כהנים" ציין, שכך עולה במפורש גם מן השרטוט שבתחילת הספר "צורת הבית". והוא גם ציין שכך צייר בעל "תבנית היכל" את הכבשים הקטנים, אלא שבעל "תבנית היכל" האריך את הכבשים הקטנים כאורך הכבש הגדול כולו, בעוד אשר בעל התוספות יום טוב קיצר אותם בהתאם ליחס של  $1/3$ . אם כן אין דברי בעל התוספות יום טוב מוכחשים מכוח עצמם, וכפי שסבר בעל "חנוכת הבית". אלא שבעל ספר "עזרת כהנים" ציין, שעל כל פנים דבריו של בעל התוספות יום טוב בספרו "צורת הבית" קשים, שהרי הוא עצמו כתב בפירוש המשנה לזבחים שהכבש המערבי היה

<sup>91</sup> "חנוכת הבית" לרבי משה חפץ, ונציה תנ"י

<sup>92</sup> גמרא זבחים, ס"ג ע"א

<sup>93</sup> "עזרת כהנים" על מסכת מידות, פ"ג, מ"ג

<sup>94</sup> תוספות בגמרא מנחות, צ"ז ע"ב ד"ה: "אל חיק האמה"

מגביה בחלקו עד לסובב עצמו, והייתה אפשרות להגיע דרך אותו חלק מן הכבש הגדול אל הסובב (כפי שציין רבי משה חפץ עצמו בקושייתו על בעל התוספות יום טוב). עוד הוא ציין, כי פירוש כזה במשנה אינו מתאים ללשון: "עלה בכבש ופנה לסובב", שמשמעותה היא, שעלה בכבש הגדול וממנו פנה לסובב, לא כבעל "תבנית היכל" ולא כדברי "צורת הבית".

באמת ביחס לדברים הנוגעים לכבש המערבי, כל הדרך שבה הדברים מוצגים תמוחה מאוד, כי אין שום צורך לעלות בכבש באורך של שלוש אמות, כדי לשפוך את הדם על גבי היסוד, ואפילו בבניין העתיד שהיסוד הוא בגובה שתי אמות, אפשר ללא קושי לעמוד על הארץ ולשפוך את הדם. ורק במנורה שהייתה בגובה של י"ח טפחים, שהם שלוש אמות, הוצרך הכהן לעמוד על מדרגות אבן, כדי להיטיב את הנרות. מלשון רש"י בזבחים<sup>95</sup> ברור לגמרי שהכבש המערבי משמש לצורך ירידה אל היסוד, והדבר למעשה מובן מאליו, ולא כדעת "צורת הבית". כבר עמד על כך המהרי"ט בקונטרס "צורת הבית" שלו, והביא את דברי רש"י בזבחים, שהכבש המערבי משמש לירידה מן הכבש הגדול אל עבר היסוד, וכתב: "ונראים דבריו, דודאי ליסוד לא היה צריך לעלות, ולמה צריך כבש שממקומו מן הרצפה היה יכול לשפוך שירים, אלא יורד היה בו מן הכבש אל היסוד".

אמנם, אם באנו לדחוק כדעת "צורת הבית", ולהניח שהכבש שבמזרח אינו יוצא מן הכבש הגדול, וכפי המשמעות הפשוטה של המושג וכלומר, אין מהלכין מן הכבש הגדול אל הסובב דרך הכבש הקטן, והוא "יוצא" מן הכבש הגדול רק במשמעות זו, שהוא צמוד אליו, והוא מהווה גוש יצוק אחד עם הכבש הגדול) וכך הוא שומר על השיפוע של 1/3, אפשרי הדבר לתאר כבש מתאים בצד מערב, דווקא בצורה קרובה למה שכתב בתוספות יום טוב בפירוש המשנה אודות כבש זה, שהוא לדעתו שם בנוי משני חלקים, והכהן יורד דרכו מן הסובב ועד הרצפה אצל היסוד. כבש שכזה באמת צריך להיות בנוי משני חלקים, שהרי אורכו (בהתאם לגובהו) הוא שמונה עשרה אמות, והוא צריך להתחיל מן הסובב, ולסיים את מסלולו על הרצפה סמוך לקרן דרומית מערבית של המזבח. אם כן היורד בו צריך תחילה לרדת לצד דרום צמוד לכבש הגדול, אך נמוך ממנו, ולאחר שעשה את מחצית הדרך, צריך הוא לשנות כיוון ולהפוך את פניו ולהמשיך לרדת בחלק התחתון של הכבש הקטן המערבי לכיוון צפון מערב. גישה מעין זו נפוצה בכמה שיחזורים שנעשו בעשרות השנים האחרונות<sup>96</sup>, (ועיין בציורים דלהלן). אולם, העניין כולו דחוק מאוד בלשון, ואין ספק כי על פי פשטות

<sup>95</sup> רש"י, זבחים, ס"ב ע"ב

<sup>96</sup> ראיתי בספר "בית הבחירה" לר' משה וייס, שי"ל בירושלים בשנת תש"ו, שאכן שרטט את הכבש המערבי בדרך זו.

הלשון, היו מהלכים ממש מן הכבש הגדול אל הכבשים הקטנים, וזו לבדה המשמעות של המשפט: "שני כבשים קטנים יוצאין מן הכבש", וזו גם משמעות המשפט: "עלה בכבש ופנה לסובב". (בעל התוספות יום טוב עצמו<sup>97</sup> חיבר בין הכבש הקטן לכבש הגדול, וכפי המשמעות הפשוטה של המשניות ושאר המקורות, שעל פיהם הכבש הקטן יוצא ממש מן הכבש הגדול, וכך גם איפשר מעבר של כהנים העושים את עולת העוף כשהיא רבה, מן הכבש אל הסובב אשר תחת הקרן הדרום מערבית, אך הוא לא התחשב שם בצורך בשיפוע של 1/3 דווקא).

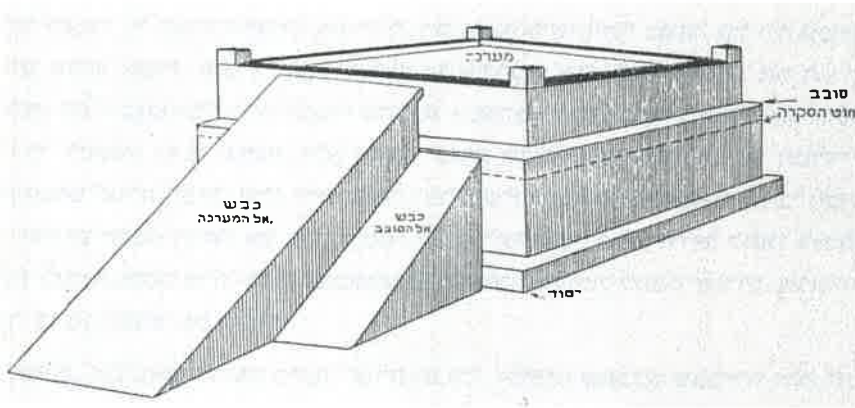

הכבש המזרחי הקטן, על פי הספר "בית הבחירה" לר' משה וויס (ירושלים תש"ו).

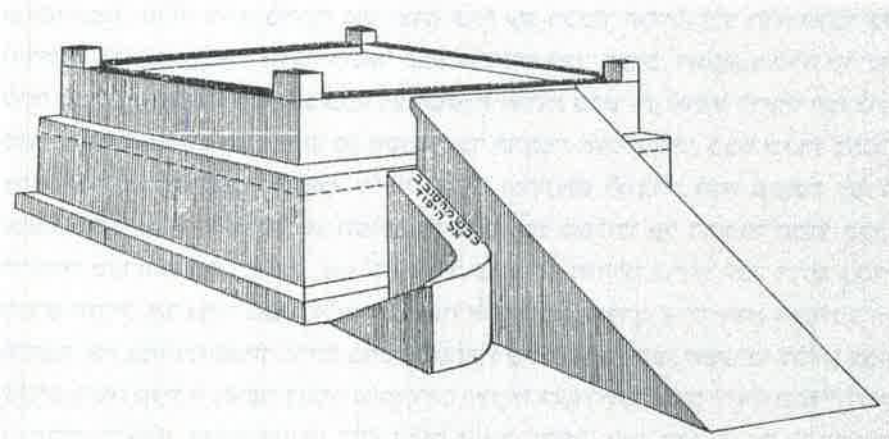

הכבש המערבי הקטן, על פי "בית הבחירה" הנ"ל.

<sup>97</sup> משנה זבחים, פ"ו

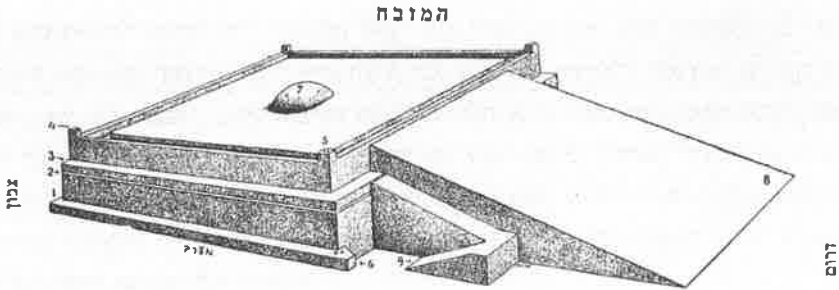

1. היסוד. 2. חוט הסיקרא. 3. הטובב. 4. קרנות המזבח.
5. שני הנקבים בקרן דרומית-מערבית שלשם מנסכין הנסכים יורדים לשיתין.
6. השיתין. 7. התפוח באמצע המזבח שהוא מקום המערכה גדולה.
8. הכבש. 9. כבש קטן שמשם יורדים מהטובב.

הכבש המערבי הקטן, על פי "משפט הקרבנות" הנ"ל.

(ה) פתרון אמיתי של העניין מצריך דקדוק במילים: "כל כבשי כבשים", כי ביטוי זה כשלעצמו נראה קשה ובלתי מובן ומשמעותו היא כאילו אמר: "כל הכבשים של הכבשים", וזה מוזר, ונראה כאילו יאמר אדם: "כל המדרגות של המדרגות". אין זה הגיוני לדבר בלשון נסמך, אלא כאשר הדבר הנסמך הוא דבר שמשתייך לדבר אחר (למשל, "כל הכבשים של הבניין" וכיו"ב). המהרי"ט בקונטרס "צורת הבית" ביקש להוכיח מביטוי זה, שהכבשים הקטנים היו יוצאים מן הכבש הגדול, ולא כפי הפירושים הנ"ל שהכבש המזרחי היה עולה מן הארץ לסובב, והכבש המערבי היה עולה אל היסוד (וכבר הוזכרו דבריו לעיל בעניין הכבש המערבי). אך עדיין הביטוי קשה, שהרי היה צריך לומר "כבשי הכבש" ולא "כבשי כבשים". אך באמת לפי מה שנתבאר, אם אכן הכבשים הקטנים יוצאים מתוך הכבש הגדול, אין אפשרות לקיים בכל הכבשים (או ליתר דיוק: "כבשי הכבשים") את השיפוע של אחד לשלושה.

אולם, אחרי ההשוואה לכבשים שבמזבח הר עיבל, ואחרי בדיקה מדוקדקת של המושג "כבש" במקורות השונים, נראה כי המושג "כבשי כבשים" הוא מדוקדק מאוד, אלא שלצורך ביאור מדוייק של המושג, צריכים להקדים ולקבוע כי המושג "כבש" משמש בלשון חכמים בשתי משמעויות שונות במקצת. יש "כבש" שהוא מסילה עולה והוא כבש המזבח, אך יש גם "כבש" שהוא מבנה סוללה מיוחד להליכה עליו, גם אם ההליכה עליו היא במישור. כפי שמצינו במשנה מסכת יומא<sup>98</sup>, שאחרי שמסרו את השעיר המשתלח לידי איש עתי להוליכו המדברה: "כבש עשו לו מפני הבליים שהיו מתלשים בשערו ואומרים לו טול וצא טול וצא". כבש זה היה, מן הסתם, גשר או סוללה גבוהה, ולא נעשה כלל לצורך טיפוס אל מקום גבוה או ירידה למקום נמוך.

<sup>98</sup> משנה יומא, פ"ו, מ"ד

כיו"ב לגבי הכהן העושה את הפרה בהר הזיתים, מצינו במשנה במסכת פרה<sup>99</sup>: "וכבש היו עושים מהר הבית להר המשחה כפיין ע"ג כפיין, וכיפה כנגד האוטם מפני קבר התהום שבו כהן השורף את הפרה, ופרה וכל מסעדיה יוצאין", ובוודאי הכוונה היא לגשר. אף אם באמת, בגלל הפרשי הגבהים, היה אותו כבש יורד מהר הבית לעבר נחל קדרון, וחוזר ועולה במעלה הר הזיתים, מכל מקום המושג "כבש" במשנה זו מתאר בלי ספק את היותה של אותה מסילה מוגבהת מעל פני הקרקע שבסביבה, ולא את העובדה שבחלקים שונים שלה היא היתה משופעת. המושג "כבשי כבשים" מורכב משני המושגים וכדלהלן.

שימוש של המושג "כבש" במשמעות של מסילה, נמצא בתרגומים הארמיים למקרא. כך מוצאים אנו כי בתרגום יונתן לנביאים מתרגם בדרך כלל מְסִלָּה = כבשא<sup>100</sup>; ובלשון רבים: כְּבִישָׁא<sup>101</sup>; ובתרגום רב יוסף בכתוב מלא: כיבשא<sup>102</sup>; ובלשון רבים בכתוב מלא: כיבשייא<sup>103</sup>; ועוד מצינו בתרגום יונתן בלשון רבים: כְּבִישִׁין<sup>104</sup>. בישעיהו שם מדובר במפורש על מסילה ישרה בתוך שטח מישור (ודחינו "ערבה"), וכפי שמפורש שם במקרא: "ישרו בערבה מסלה לא-להינו", שעל זה תרגם יונתן: "כְּבִישִׁוּ בְּמִישְׂרָא כְּבִישִׁין קִדָּם כְּנִשְׂתָּא דֹא-לֵהנָא". בהתאם לזה, כאשר מסילה היא עולה, יש צורך להדגיש זאת גם בתרגום, וכך בשופטים<sup>105</sup>: "לְמִסְלָה הָעֹלָה", מתרגם יונתן: "לְכַבְּשָׁא דְסִלְיָק", וכיו"ב בדב"ה-י<sup>106</sup>: "במסלה העלה", ומתרגם רב יוסף: "בכיבשא דסלקא". נמצא כי בתוראה המקורית סתם כבש הוא מסילה ישרה, אך לעומת זאת מסילה עולה היא: "כיבשא דסליק". אולם מצינו במקרא במפורש "כְּבִישׁ" סתם, ואותו כבש הוא על פי העניין - מסילה עולה. כך מצינו בתיאור כסאו של שלמה<sup>107</sup>: "ויעש המלך כסא שן גדול ויצפהו זהב טהור. ושש מעלות לכסא, וְכַבְּשׁ בזהב לכסא מאחזים וידות מזה ומזה על מקום השבת, ושנים אריות עמדים אצל הידות. ושנים עשר אריות עמדים שם על שש המעלות מזה ומזה, לא נעשה כן לכל ממלכה". על פי לשון זאת משתמשים חז"ל במקומות רבים במונח "כבש" סתם ומבלי לציין שמדובר בכבש עולה, כאשר הם מדברים על הכבש הגדול הידוע של המזבח. אך נראה שאין דרך לפרש המונח: "כבשי כבשים", אלא באופן אחד והוא: "מעלות

<sup>99</sup> משנה פרה, פ"ג, מ"ו

<sup>100</sup> שמואל ב', כ', י"ב, י"ג ועוד

<sup>101</sup> שופטים, ל"א, ל"ב

<sup>102</sup> דברי הימים א', כ"ו, י"ח

<sup>103</sup> דברי הימים ב', ט', י"ב

<sup>104</sup> ישעיהו, מ', ג'

<sup>105</sup> שופטים, כ"א, י"ט

<sup>106</sup> דברי הימים א', כ"ו, ט"ז

<sup>107</sup> דברי הימים ב', ט', י"ז-י"ט

המסילות". כלומר, יש כבשים ישרים (כמו כבש שעיר המשתלח), שיש בקצה שלהם מסילה עולה, כלומר יש כבש לכבש, ואותו כבש של הכבש בנוי בשיפוע של  $1/3$ , ככל הכבשים המשופעים, זולת הכבש הגדול של המזבח, ששיפועו היה קטן יותר, וכפי שמפורש בגמרא שם.

(ו) במזבח בהר עיבל נמצאו שני כבשים משני צידי המזבח הגדול, אשר שניהם הובילו אל היסוד או הסובב שלו (וכבר נתבאר שהוצרכו לכבש נפרד לסובב שמימין ולכבש נפרד לסובב משמאל, כי הסובב שם אינו סובב אמיתי, המקיף את המזבח סביב סביב). כבשים אלו אינם משופעים כלל, משום שאין מדובר בסובב גבוה, ודי בכבשים אופקיים על מנת להגיע דרכם לאותו יסוד-סובב, שיש לו לאותו מזבח מכל רוח, וזאת בניגוד למה שצריך היה להיות במזבח שבמקדש, אשר בו גובה הסובב הוא שש אמות מעל פני הקרקע. אולם, מכל מקום יש ללמוד מצורתם של הכבשים בהר עיבל, על הדרך שבה היו הכבשים הקטנים בנויים במקדש, ומתוך ההשוואה, תוך התאמה למקדש, ניתן לפתור לגמרי את כל החידות הקשורות לכבשים הקטנים.

הכבשים הקטנים שבהר עיבל מהלכים בכיוונים המקבילים לכיווני המזבח עצמו (ולא באלכסון), והם יוצרים שתי חצרות מרובעות מימין ומשמאל לכבש הגדול. בהתאם לזה (ותוך התחשבות בגבהים ובכיוון של המזבח במקדש), נראה שבערך בסוף השליש התחתון של הכבש הגדול, דהיינו במקום ששווה בגובהו למחצית גובה הסובב, יצאו מן הכבש הגדול שני כבשים ישרים, אחד לכיוון מזרח ואחד לכיוון מערב. אותם כבשים פנו צפונה בזווית ישרה, לאחר שהתרחקו שבע אמות מן הכבש הגדול. הכבש המזרחי פנה במדויק אל עבר הסובב בפינה הדרום מזרחית שלו, וכיוצא בו, הכבש המערבי פנה אל עבר פינת הסובב הדרום מערבית, אשר ממש למרגלותיה מדרום היתה אמה אחת של הסובב הדרומי. לאחר הפניה צפונה, המשיכו הכבשים הקטנים להלך במישור עד למרחק של כתשע אמות מנקודת היעד שלהם. מאותה נקודה התחילו החלקים המשופעים של הכבשים, אשר הם הנקראים "כבש כבשים", והם היו בנויים בשיפוע של  $1/3$ , וכך הגיעו ליעדם. כבש-הכבש המזרחי היה עולה מן הכבש השטוח עד לסובב, ובעבור אותן שלוש אמות גובה, היה לו שיפוע בעל בסיס באורך של כתשע אמות; כיו"ב הכבש הדרום מערבי היה צריך לרדת עד לרצפה, ובעבור אותו הפרש של שלוש אמות, היה שיפועו מהלך לאורך תשע אמות.

יש לציין עוד, כי במזבח שבהר עיבל, בחצר שמשמאל לכבש הגדול, קיים עוד כבש קטן משופע שמוליך ליסוד. כבש זה צמוד לכבש הגדול משמאלו, והוא נמצא בדיוק במקום שבו לדעת בעלי התוספות קיים היה כבש קטן שלישי, וכפי שצויין לעיל<sup>108</sup>.

<sup>108</sup> בפרק זה של המילואים, בסוף סעיף ג.

אלא שדווקא במזבח הר עיבל, תפקידו של כבש קטן זה אינו ברור, ואין הוא דומה כלל לכבש שבמקדש, אשר קיומו שם נצריך, כדי שהכהן לא יצטרך לחזור על עקבו. אם אמנם יש קשר בין שני הדברים, ניתן להבינו על סמך ההנחה שכל צורת המזבח שבמקדש היא הלכה למשה מסיני, ואשר על כן, גם במקום שלא הוצרכו לכבש כזה, עשו על כל פנים את המזבח כולו, דומה ככל האפשר למזבח המקדש.

נמצא כי בנקודה זו (ובנגזרות ממנה שתבוארנה להלן) מזבח המקדש הוא בגדר של בא ללמוד (על הר עיבל), ונמצא למד.

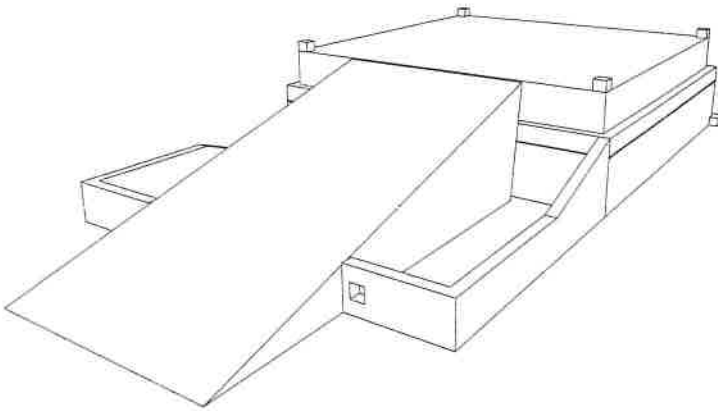

מבט על המזבח מכיוון דרום מזרח. (להלן יוסבר פשר החלון שצויר בקיר הדרום של בכבש הקטן.

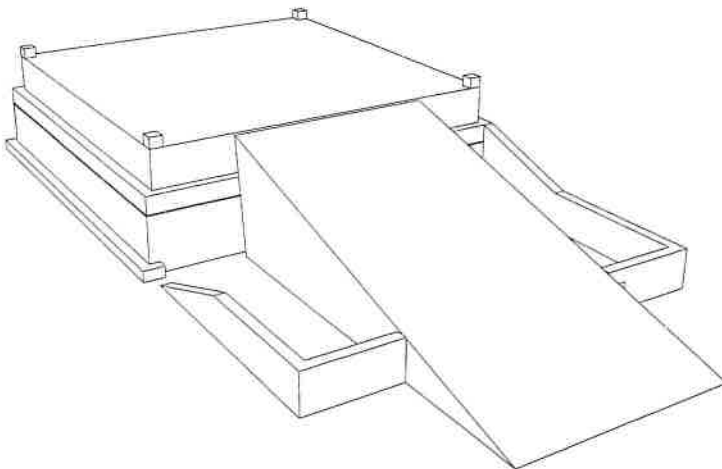

מבט על המזבח מכיוון דרום מערב לשיטת רנ"י שלא היה כל כבש לכיוון הסובב שממערב לכבש הגדול.

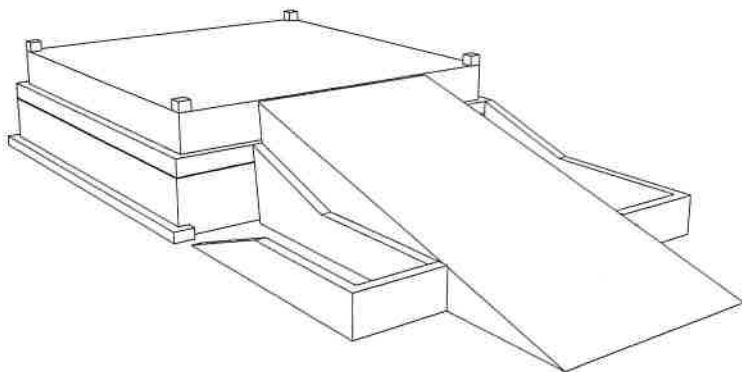

מבט על המזבח מכיוון דרום מערב לשיטת התוספות, שהיה במערב כבש נוסף, אשר דרכו ירדו מן הסובב אל היסוד. (שים לב לדמיון בין החצר המערבית שכאן, לחצר שמשמאל לכבש במזבח שבהר עיבל).

(ז) שאלה חשובה המתעוררת למראה מבנה זה, היא השאלה למה שמשו אותן שתי חצרות. אלא שבאמת שאלה זו צריכה היתה להשאל גם על פי המודל המקובל ברבות מן התוכניות הידועות, שבהן הוצגו הכבשים הקטנים כאילו הם מהלכים באלכסון, כגון התרשים המודפס בש"ס<sup>109</sup> כנספח לביאור שיטת רש"י. (ברש"י עצמו אמנם מפורש: "אותו שפונין בו לסובב יצא במזרחו של כבש לימין, ויוצא ומתחיל בשפולו של כבש, ונמשך ועולה באלכסון עד שמגיע לסובב". אולם, ייתכן וכוונתו לעליה בשיפוע, שאותה הוא מתאר במילים "ונמשך ועולה באלכסון", אך רבים תפסו שהכוונה היא גם לכיוון שהכבש מהלך בו.)

למעשה, כאשר אנו דנים בחצר הדרום מזרחית שנוצרת על ידי הכבש הקטן, אנו עוסקים בשטח שיש לגביו ידיעה מסויימת הקשורה לאותו מקום (אלא שהידיעה במקורה אינה מתייחסת לכבש הקטן, אלא למקום שממזרח לכבש הגדול ומדרום למזבח עצמו).

המדובר הוא במקום הנקרא בית הדשן הקטן, שבו היו מניחים את "תרומת הדשן". תרומה זו היו נוטלים בכל בקר מן הדשן שנצבר בראש המזבח, וכן הדשן מן המנורה וממזבח הקטורת, ולשם גם היו משליכים את מוראת עולת העוף, קודם שהיו מעלים את בשרה על גבי המזבח.

על "תרומת הדשן" נאמר בתורה<sup>110</sup>: "ולבש הכהן מדו בד, ומכנסי בד ילבש על בשרו, והרים את הדשן, אשר תאכל האש את העלה על המזבח ושמנו אצל המזבח",

<sup>109</sup> גמרא זבחים, ס"ב ע"ב

<sup>110</sup> ויקרא, ו'ג'

אלא שבתורה לא נאמר באיזה צד מניחים את הדשן "אצל המזבח". אולם, לגבי עולת העוף נאמר בתורה<sup>111</sup>: "ואם מן העוף עלה קרבנו לה', והקריב מן התרים או מן בני היונה את קרבנו. והקריבו הכהן אל המזבח, ומלק את ראשו והקטיר המזבחה, ונמצה דמו על קיר המזבח. והסיר את מראתו בַּנְצָתָהּ, והשליך אתה אצל המזבח קדמה אל מקום הדשן". נמצא כי מקום הדשן הוא "אצל המזבח קדמה". אלא שחז"ל קיבלו, שלעניין זה דין הכבש כדין המזבח, ומקום הדשן היה ממזרח לכבש הגדול. הם גם דרשו בגמרא, שגם דישון המנורה וגם דישון מזבח הקטורת מונח שם.

תיאור מדוייק של מעשה "תרומת הדשן" ושל המיקום המדוייק של מקום הנחת הדשן, נמצא במשנה במסכת תמיד<sup>112</sup>, ושם נאמר: "נטל מחתת הכסף, ועלה לראש המזבח, ופָּנָה את הגחלים הילך והילך, חָתָה מן המאוכלות הפנימיות, וירד הגיע לרצפה, הפך פניו לצפון, הלך למזרחו של כבש כעשר אמות, צבר את הגחלים על גבי הרצפה רחוק מן הכבש שלשה טפחים, מקום שנותנין מוראות העוף ודישון מזבח הפנימי והמנורה".

בגמרא אין הסבר לשאלה, מדוע ניתן הדשן דווקא במרחק של כעשר אמות מן הקצה הדרומי של הכבש וכלומר במרחק של כעשרים אמות מן המזבח עצמו) ולא סמוך למזבח ממש, וכמשמעות הפסוק. אולם, בפירוש המיוחס לראב"ד במסכת תמיד<sup>113</sup> כתב: "שקבלה היא למשה מסיני שכך צריך". אבל הוא עצמו נתן טעם נוסף לדבר בפירושו למסכת קינים<sup>114</sup>, שעל פיו הפסוק שנאמר לגבי תרומת הדשן: "ושמו אצל המזבח", ואשר ממנו לומדים בספרא<sup>115</sup>: "'ושמו' - בנחת, 'ושמו' - כולו, 'ושמו' - שלא יפזר, 'אצל המזבח' - סמוך למזבח", מרמז גם לכך שהשימה צריכה להיות בסמוך להרמת הדשן מעל המזבח, ואם כן היא צריכה להעשות מייד כאשר הכהן יורד מן המזבח, ופונה מן הכבש מזרחה.

נימוק אחר לאותן עשר אמות הובא בפירוש התוספות יום טוב למשנה בתמיד שם, שהעתיק את דבריו של המפרש על מסכת תמיד בשם רבו, וכתב: "הלך למזרחו של כבש כעשר אמות, צבר את הגחלים וכו'. ואם תאמר, הא בעינן 'ושמו אצל המזבח', ונהי דכבש כמזבח לכל מילי (וכמו שאמרנו לעיל), מכל מקום היה לנו לקרבו אצל המזבח, ועדיין הוא רחוק מן המזבח עשרים אמות, אמר לי רבי דמ'והשליך' דכתיב במוראה ונוצה דייקינן. דכתיב במוראה ונוצה (שם א'): 'והשליך אותה אצל המזבח

<sup>111</sup> ויקרא, א, י"ד-ט"ז

<sup>112</sup> משנה תמיד, פ"א, מ"ד

<sup>113</sup> מסכת תמיד, שם

<sup>114</sup> משנה קינים, פ"א, מ"א

<sup>115</sup> ספרא צו, פרשה א', ד"ה: 'ולבש הכהן'; גמרא פסחים, כ"ז ע"ב; גמרא תמורה, ל"ד ע"א

קדמה', וקים להו לרבנן דלא מקרו השלכה פחות מעשרים אמות, ועולת העוף היא נעשית על קרן דרומית מזרחית (כדתנן במשנה ה' פ"ז דזבחים) הלכך מניח את הדשן רחוק מן המזבח עשרים אמות, מקום שנותנים שם מוראה ונוצה כו' - כן כתב המפרש".

אולם, היא הנימוק אשר יהיה למקום שנקבע להנחת הדשן ולהשלכת מוראת עולת העוף, על כל פנים מקומו מוגדר היטב באמות, וקיים הכרח להתייחס לנקודה זו, ולערוך השוואה בין נקודה זו לבין הכבש הקטן הדרום מזרחי.

כאשר מתבוננים בתרשים המודפס בש"ס<sup>116</sup>, ואשר בהם צוירו הכבשים הקטנים יוצאים באלכסון משולי הכבש ממש (וכפשטות דברי רש"י), אין מנוס מן המסקנה שמקום הנחת הדשן היה פנימה מן הכבש הקטן המזרחי. (ציור זה לא יצא מתחת ידו של רש"י, ובש"ס בדפוס ונציה לא שורטט כלל התרשים הנזכר, ומקורו ככל הנראה רק בדפוסים מאוחרים, אבל הוא נראה מתאים למילותיו של רש"י.) אמנם מקום הדשן לא סומן בשרטוט עצמו, אך לאור התיאור והשרטוט, אין שום ספק באשר למקומו, שהיה כאמור פנימה מן הכבש הקטן.

בשרטוט המזבח על פי שיטת בעל ה"תפארת ישראל", אשר נספח לפירושו למסכת מידות, כפי שנדפס במהדורה הראשונה שיצאה לאור עוד בחיי המחבר<sup>117</sup>, שרטט גם הוא את הכבשים הקטנים באלכסון, אך נזהר מלהכניס את מקום הדשן פנימה מן הכבש הקטן, ועל כן הוציא את הכבש הקטן המזרחי בערך מאמצעו של הכבש הגדול. זאת בפשטות שלא כדברי רש"י, שכתב גם לגבי הכבש המזרחי שנקודת המוצא שלו היתה בשולי הכבש הגדול. (בשרטוט שבמהדורת וילנא נפלה טעות חמורה בכל הנוגע לנקודה זו, ומקום הנחת הדשן סומן במרחק של כעשר אמות מדרום לכבש הגדול, כלומר במרחק של ארבעים אמות מן המזבח.) יש לעיין בעיקר הדבר, כי לפי השרטוט שלו הכבש הקטן חוצץ בין מקום הדשן לבין גופו של המזבח, ונצטרך לומר כי לעניין זה, השימה של הדשן אצל הכבש הגדול היא לבדה נחשבת "אצל המזבח", אף על פי שיש דבר שמפסיק בינו לבין גופו של מזבח, ובזה באמת יש חידוש גדול.

ולפי השיטה שהזכרנו לעיל, שהכבש הקטן צמוד לכבש הגדול, אך יוצא מן הקרקע ממש, העניין נראה פשוט יותר, ועל פי זה מתבאר היטב גם השיעור של אותן עשר אמות. כי הכבש הקטן שהיה צריך לעלות בו אל הסובב היה באורך של שמונה עשרה

<sup>116</sup> גמרא זבחים, ס"ב ע"ב

<sup>117</sup> המהדורה ידועה בשם מהדורת האנאווער, כי שם התחילו להדפיס אותה, ואולם לא כל החלקים נדפסו שם. סדר קדשים אשר בו נמצאת מסכת מדות ושרטוטיה, נדפס בשנת תר"י בעיר קאניגסברג (בנקודה זו יש גם זהות לשרטוט של מהדורה שניה, אשר נדפסה בברלין בשנת תרכ"ב על ידי בנו של המחבר).

אמות, שהרי גובה הסובב שש אמות, ומקום הדשן היה במרחק של עשרים אמות, כלומר למרגלות הכבש המזרחי הקטן. ונראה שעשו זאת, מצד אחד, כדי לקרבו ככל האפשר לגופו של מזבח, אך מאידך, לאפשר גישה אל תחתית הכבש הקטן. משום כך הניחו את האמה התשע עשרה פנויה, ורק באמה העשרים מדרום לגופו של המזבח, יכלו להניח את הדשן).

אולם, בספר "צורת הבית" מאת הרב חיים בלאך<sup>118</sup>, שירטט את הכבשים הקטנים מהלכים באלכסון, והוציא את שניהם משיפולי הכבש הגדול, והכניס במפורש את מקום הנחת הדשן לתוך המתחם המשולש שנוצר על ידי הכבש הגדול ממערב, והמזבח מצפון, והכבש הקטן באלכסון דרום מזרח. (ככל הנראה שימש שרטוט זה מודל לשרטוט של האדריכל התורני אליהו רומנוב, ששרטט עבור מהדורת וילנא את השרטוט שעל פי בעל ה"תפארת ישראל"<sup>119</sup>).

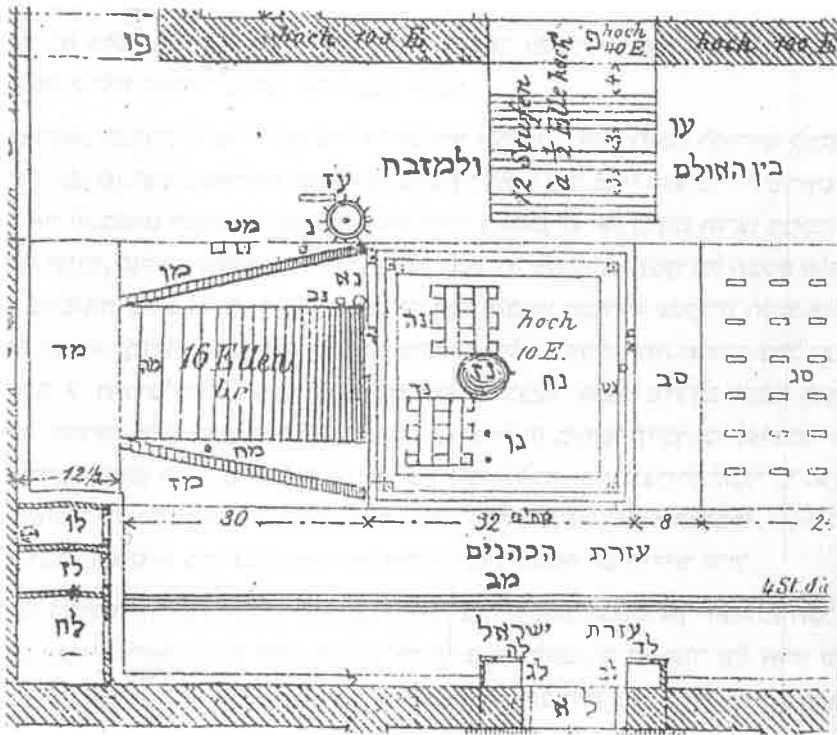

תרשים של המזבח, מתוך הסר "צורת הבית" לר' חיים בלאך. המזבח ומערכת הכבשים, דומה לנדפס בש"ס, בזבחים ס"ב ב, וכפי שהובא בתמונה לעיל. אולם בשרטוט זה סומן גם מקום הנחת הדשן על ידי נקודה עגולה, ובאות: מ"ח, וכפי שנרשם במקראה של התרשים.

<sup>118</sup> "צורת הבית" מאת הרב חיים בלאך נדפס בברעסלויא בשנת תרמ"ג  
<sup>119</sup> כך שיער ידידי הרב יהודה לנדי, אחרי שגילה את הדמיון באופי השרטוטים, ובפרטים שונים, בפרט

באמת, כאשר אנו באים לדון על המקום הראוי לדשן, אין ספק שמקום זה צריך להיות מובדל משטח העזרה, שבמועדים מסויימים היה צפוף מאוד<sup>120</sup>. דבר זה מוצדק ביחס לדשן עצמו<sup>121</sup>, והוא הכרחי ממש ביחס למוראת העוף, שכן את מוראת העוף משליכים מן הסובב אל מקום הדשן, וקשה להשלים עם מצב שבו אנשים יוכלו להכנס בטעות באופן חופשי אל תוך השטח שבאווירו מושלכת מוראת העוף, או להיכנס למצב שבו עלול כהן להשליך את מוראת העוף על גבי אנשים, משום שהחטיא, ובמקום להשליך את המוראה למרחק של עשרים אמה, השליך אותה למרחק של עשרים ושתיים אמות. לזה יכול הכבש הקטן לסייע היטב, אם נניח שמקום הנחת הדשן והשלכת מוראת העוף הוא פנימה מאותו כבש. ולפי זה ייתכן שמקום הכבש הקטן, בערך בשליש הכבש הגדול, כלומר, במקום שבו גובה הכבש הגדול הוא כמחצית מגובה הסובב, הוא הגורם לכך שמקום הנחת הדשן הוא במרחק של כעשר אמות צפונה מתחילת הכבש הגדול. אם כן, מאידך גיסא, ייתכן ודווקא מקום הנחת הדשן שנקבע מטעמים אחרים כנ"ל, הוא בסופו של דבר הגורם לכך שהכבש הקטן יוצא מנקודה שהוא יוצא, שהיא דרומית מעט למקום הנחת הדשן).

(למעשה, אם מקום הנחת הדשן הוא במרחק של כעשר אמות צפונה מתחילתו של הכבש הגדול, כי אז יצא הכבש הקטן במרחק של תשע אמות צפונה מתחילתו של הכבש הגדול. במקום זה מתנשא הכבש הגדול לגובה של מעט יותר משתיים וחצי אמות, וזה אם כן הגובה המינימלי של הכבש הקטן. לכאורה קשה, כיצד הכהן התורם את הדשן מצליח להעבירו ולהניחו בנחת מעבר לגדר זו, בפרט אם נניח, כפי הדעות שבדברי חז"ל, שקומתו של אדם היא שלוש אמות, היינו עם גובה הראש. אף אם נניח שהכף שבה היה חותה את הגחלים הייתה ארוכה, עדיין הדבר דחוק. אבל ייתכן ובכבש היה חלון מפולש, שדרכו ניתן היה להעביר את תרומת הדשן, ולהניחה במקומה בנחת. אין להתפלא על קיומו של חלון בתוך הכבש, שהרי גם בכבש הגדול היה חלון במערבו, "ששם היו נותנים פסולי חטאת העוף", כמבואר במסכת מידות<sup>122</sup>).

אכן, במזבח שבהר עיבל נמצא דשן רב בשטח שמימין לכבש הגדול, בשטח שמוגבל בין הכבש הגדול לבין הכבש הקטן שמימינו (אלא שאפר הקרבנות שנמצא שם, היה מכוסה ברצפת אבן, שבשלב מסויים נעשה שימוש על גבה. משום כך סבור מר זרטל, כי אפר זה שייך לשלב הראשון של קיום האתר, אשר בו כאמור הקריבו על הסלע, עוד לפני בניית המזבח. אולם, כאשר בנו את המזבח, וגנזו בתוכו את הדשן

במקומות שבהם באמת הבדל בין השרטוט של רומנוב, לבין מה שמפורש בתפארת ישראל וכגון צורת וממדי מדרגות האולם).

<sup>120</sup> עיין גמרא יומא, כ"א ע"א

<sup>121</sup> עיין תוספות זבחים, ס"ד ע"א ד"ה: "דישון זבח"

<sup>122</sup> משנה מידות, פ"ג, מ"ג

שהשתייך לשלב הראשון, גנזו גם באותו אזור שמימין למזבח חלק מן הדשן וריצפו את המשטח, שעל גביו עשו שימושים מסויימים נוספים. לדעתו, את האפר השייך לתקופה השנייה טרם מצאו. אולם, העובדה שבמקדש אכן השתמשו בשטח שמימין לכבש לצורך הנחת הדשן, והעובדה שבהר עיבל יש גניזת אפר גדולה בתוך המזבח עצמו, ובנוסף לה גניזה של דשן בימין הכבש הגדול דווקא, כדרך שנעשה יותר מאוחר במקדש, נותנת ידיים להערכה שמדובר בעקרונות זהים).

(ח) באשר לחצר שנוצרה במקדש על ידי הכבש הקטן שממערב לכבש הגדול, ברור לגמרי שהיא לא שימשה לצורך הנחת אפר (וכן גם בהר עיבל). אולם, השאלה הקשה יותר היא: למה כן שימשה חצר זו? (אמנם בהר עיבל נמצאו משמאל לכבש הגדול מתקנים, שלכאורה ניתן היה ללמוד מהם על המקבילה שבמקדש, אך לפי שעה אין אנו יודעים למצוא לאותם מתקנים מקבילות במקדש). במבט ראשון נראה כי אנו נעדרי כלים לקבוע דבר מה בנושא. אולם, דקדוק במקורות מאפשר בכל זאת לתת מושג סביר ביחס לאותו שטח במקדש, וכדלהלן.

ידיעה יחידה מפורשת, המזכירה כלי שמונח באותו אזור, היא הודעת המשנה במסכת תמיד<sup>123</sup>, שהמחתה שבה היו מרימים את הדשן היתה נתונה: "במקצוע בין הכבש למזבח"<sup>124</sup> במערבו של כבש". על פי המבואר, ברור כי המחתה היתה נתונה בתוך החצר הקטנה, שנוצרה על ידי הכבש הקטן.

ידיעה נוספת קיימת במשנה במסכת מידות<sup>125</sup>, בה מתואר הכבש הגדול שבדרום המזבח, ושם נאמר: "וכבש היה לדרומו של מזבח, שלשים ושתים על רחב שש עשרה, ורובוה היתה לו במערבו, ששם היו נותנים פסולי חטאת העוף". "רובוה" זו מתוארת על ידי הרמב"ם<sup>126</sup> שכתב: "וחלון היתה במערבו של כבש אמה על אמה ורובוה היתה נקראת, שבה נותנין פסולי חטאת העוף עד שתעבור צורתה ותצא לבית השריפה". (הראב"ד שם השיג על דברי הרמב"ם, וקבע כי "החלון לבד והרובוה לבד", ובמפרשים דנו באריכות למצוא פשר לדבריו).

<sup>123</sup> משנה תמיד, פ"ג, מ"ג

<sup>124</sup> ולשון: "בין הכבש למזבח", טעונה בירור, כי לפי פשוטם של דברים, לכאורה הכוונה היא שהמחתה היתה מתחת לגחוניו של הכבש, כלומר מצפוניו, באזור ששייך ליסוד המזבח, ששם היה הכבש פורח מעל מקום היסוד. אך מקום זה אינו בגדר: "במערבו של כבש", אם לא שנדחוק בלשון, ונאמר שהכוונה היא מצפון לכבש במחצית המערבית, ובודאי שמקום זה אינו יכול להיקרא: "מקצוע", ועל כרחו צריכים אנו לומר, שהכוונה היא שהמחתה היתה במקצוע שנוצר בין הכבש למזבח, כלומר המקצוע אשר צלע אחת שלו היא הקיר הדרומי של המזבח, והקיר השני שלו, הוא הקיר המערבי של הכבש.

<sup>125</sup> משנה מידות, פ"ג, מ"ג

<sup>126</sup> הלכות בית הבחירה, פ"ב, ה"ד

עוד מצינו בגמרא במסכת פסחים<sup>127</sup> ברייתא אשר בה נאמר: "רבי ישמעאל בנו של רבי יוחנן בן ברוקא אומר: לול קטן היה בין כבש למזבח במערבו של כבש, ששם היו זורקין פסולי חטאת העוף, ותעובר צורתו ויוצאין לבית השריפה". הדברים מורים על כך שהברייתא קוראת "לול", למה שהמשנה קוראת "רבובה". אך מדברי הברייתא שקבעה כי הלול היה בין הכבש למזבח, ברור שמדובר בצפון הכבש אצל המקצוע. אם כן ברור שהלול היה בתוך השטח המגודר על ידי הכבש הקטן.

כבר ציין בעל ה"תפארת ישראל" במשנה במידות שם, כי לדברי רש"י בפסחים, הרבובה אינה חלון בקיר הכבש במערב אלא בריצפה. כפי שכתב שם רש"י: "לול קטן - כעין גומא חלולה עשויה בבנין הרצפה, בין כבש למזבח - כלומר: בקרן זוית סמוך לכבש וסמוך למזבח, במקום שהם מתחברים. במערבו של כבש - אצל שפת מערבית של כבש. ששם זורקין פסולי חטאת העוף - לפי שהיא נעשית בקרן מערבית דרומית למטה, וכשארע פסול בה שאינו פסול הגוף ממש ואין יכול לשורפה מיד". מן הדברים עולה, שעל פי כל הפירושים היתה הרבובה סמוכה לקיר הדרומי של המזבח, וגם סמוך לקיר המערבי של הכבש, והיא אם כן קרובה לקרן הדרום מערבית של המזבח, ששם הוא המקום בו הייתה נעשית חטאת העוף, ושכאשר היא נפסלת, מניחים אותה באותה רבובה. אם כן הייתה הרבובה לכו"ע בתוך החצר המוגדרת על ידי הכבש הקטן שבמערב.

ידיעה פחות ממוקדת, קיימת ביחס לשני שולחנות שהיו ממערב לכבש. שולחנות אלו הוזכרו במשנה במסכת שקלים<sup>128</sup>. באותה משנה נמנו כל שלושה עשר השולחנות שהיו במקדש, ושם נאמר: "שנים במערב הכבש, אחד של שיש, ואחד של כסף; על של שיש היו נותנים את האברים, על של כסף כלי שרת". בתלמודים אין עוד ידיעות מפורשות נוספות הקשורות לאותם שולחנות, אבל במשנה במסכת תמיד, בתיאור של מעשה קרבן התמיד, אשר בסופו היה נעשה ניסוך היין על הקרן הדרומית מערבית של המזבח, נאמר: "נתנו לו יין לנסך, הסגן עומד על הקרן והסודרים בידו, ושני כהנים עומדים על שלחן החלבים, ושתי חצוצרות של כסף בידם. תקעו והריעו ותקעו, באו ועמדו אצל בן ארזא אחד מימינו ואחד משמאלו, שחה לנסך, והניף הסגן בסודרין, והקיש בן ארזא בצלצל, ודברו הלויים בשיר, הגיעו לפרק: תקעו, והשתחוו העם, על כל פרק תקיעה, ועל כל תקיעה השתחויה. זה הוא סדר התמיד לעבודת בית א-להינו, יהי רצון שיבנה במהרה בימינו אמן".

שולחן החלבים שעליו עמדו שני כהנים ושתי חצוצרות בידם, הוא בלי ספק אותו שולחן של שיש שנזכר במשנה בשקלים, שעליו היו נותנים את האברים, וכפי שצויין

<sup>127</sup> גמרא פסחים, ל"ד ע"א

<sup>128</sup> משנה שקלים, פ"ו, מ"ד

במפרש במסכת תמיד שם. (במסכת תמיד הוא נקרא שולחן החלבים, כי רק אברי העולות היו עולים על גבי המזבח, אבל בקרבנות השלמים והחטאת והאשם, לא היו עולים על גבי המזבח, אלא החלבים). על פי עניינה של המשנה בתמיד, מובן שהכהנים שעמדו על שולחן החלבים, ראו היטב את הכהן המנסך על הקרן הדרום מערבית, וכן את הסגן המחזיק בסודרים, וזה מובן היטב על פי מיקומו של השולחן ממערב לכבש, כמבואר במסכת שקלים.

עוד מצינו במשנה בתמיד<sup>129</sup> בתיאור הפעולות הנעשות בבקר, קודם שחיטת קרבן התמיד: "נכנסו ללשכת הכלים והוציאו משם תשעים ושלושה כלי כסף וכלי זהב". על פי כמות הכלים, ברור שמדובר בכלים הנצרכים לעבודה במהלך כל היום, וכדברי הרמב"ם<sup>130</sup> שכתב: "ואחר כך נכנסין ללשכת הכלים ומוציאין כל כלי השרת הצריכין להן כל היום", אך באותה משנה לא נתבאר היכן היו מניחים את אותם כלים, שהיו משמשים להם למעשה הקרבנות במהלך כל היום. אולם, המפרשים עמדו על כך, שעצם קיומו של שולחן כסף מיוחד ממערב למזבח, שעליו נותנים כלי שרת, מורה על כך שעל גבי אותו שולחן היו נותנים את הכלים.

מן המקורות לא ניתן להוכיח, אם אותם שני שולחנות היו נתונים סמוך למזבח עצמו, כלומר בצפון מערב הכבש הגדול, או שמא רחוק ממנו בדרום, סמוך למרגלותיו של הכבש. על פי ההגיון קשה להניח שהם היו בצד הצפוני של הכבש, שהרי שם היה המזבח בגובה של תשע אמות, ולגובה כזה לא ניתן היה להרים את החלבים מן השולחן. אולם, עצם קיומה של חצר מגודרת על ידי הכבש הקטן, נותנת מקום למחשבה שהשולחנות היו פנימה מן הכבש הקטן, כדי שלא יהיו כל כלי השרת נתונים במקום שיד הרבים ממשמשת בהם; וגם את החלבים ששהו שם מעט זמן ללא עסק, הדין נותן להשאיר במקום מגודר. על פי מה שנתבאר לעיל, הכבשים הקטנים יצאו ככל הנראה מסוף השליש התחתון של הכבש הגדול, ואם כן מסתבר שבאותו אזור היו גם שני השולחנות, כי שם עדיין גובה הכבש הוא כזה, שהעומד על גבי שולחן החלבים, יכול ללא קושי למסור אברים וחלבים לידי הכהן העומד על גבי הכבש.

(ט) פרט אחר הקשור לאותה חצר, נוגע למקומו וצורתו של הכיור והמוכני שלו. נידון זה קשור למשנה הטעונה הסבר, והיא המשנה במסכת תמיד<sup>131</sup>, אשר שם מתוארת השכמת ראשוני הכהנים הנכנסים למקדש, ושם מפורש: "מי שזכה לתרום את המזבח הוא יתרום את המזבח, והם אומרים לו: 'הזהר שמא תגע בכלי עד שתקדש ידיך ורגליך מן הכיור', והרי המחיתה נתונה במקצוע בין הכבש למזבח

<sup>129</sup> משנה תמיד, פ"ג, מ"ד

<sup>130</sup> הלכות תמידין ומוספין, פ"ו, ה"א

<sup>131</sup> משנה תמיד, פ"א, מ"ד

במערבו של כבש. אין אדם נכנס עמו ולא נר בידו, אלא מהלך לאור המערכת. לא היו רואין אותו ולא שומעין את קולו, עד ששומעין קול העץ שעשה בן קטין מוכני לכיור, והן אומרים: הגיע עת! קידש ידיו ורגליו מן הכיור נטל מחתת הכסף ועלה לראש המזבח". הדברים נראים מתמיהים מאוד, וקשה להבין מה עלה על דעתם להזהיר את הכהן שלא יגע במחתה המונחת במקצוע שבין הכבש למזבח.

אמנם ניתן להבין את עצם האזהרה שהיו מזהירים את הכהן: "הזהר שמא תגע בכלי עד שתקדש ידיך ורגליך מן הכיור", כי כהן שעבד שלא רחוף ידים ורגלים, עבודתו פסולה, והוא גם חייב מיתה בידי שמים. אולם, יש קצת קושי בלשון: "הזהר שמא תגע בכלי", כי אין הדבר תלוי במגע בכלי, אלא בעליה על גבי הכבש לצורך עבודה, וצריך להדחק ולומר שאם יגע בכלי, ישכח שעדיין לא קידש את ידיו ואת רגליו מן הכיור, ומתוך ההרגל יעלה למזבח ויתרום את הדשן. אולם, כל זה אינו יכול לתת הסבר לנימוק שניתן במשנה עצמה לאותה אזהרה, כי במשנה נאמר: "והרי המחנה נתונה במקצוע בין הכבש למזבח במערבו של כבש", ולכאורה לפרט זה אין שום שייכות לאזהרה שמזהירים את הכהן, שלא לעבוד שלא רחוף ידים ורגלים.

לכאורה ניתן להבין מן הדברים, שבבית השני גם הכיור היה באותה חצר מגודרת שבין הכבש הקטן למזבח, ובאותה חצר מגודרת היה בור, שלתוכו היו משקעין את הכיור, לאחר שעשה בן קטין מוכני לכיור, כמבואר במשנה ביומא<sup>132</sup>. על פי זה מובן מאוד, שכאשר הגיע הכהן לאותו אזור מגודר מתוך מטרה להרים את הכיור בעזרת המוכני, היה חשש שיפגע תחילה במחתה, ומתוך הרגל יטול אותה ויעלה על גבי המזבח לתרום את הדשן, קודם שיקדש את ידיו ורגליו מן הכיור.

אמנם אין המקום להאריך כאן גם בצורת הכיור והמוכני, אך עיון מעמיק בסוגיא זו יכול ללמד שבאמת הכיור עצמו אמנם לא עמד באותה חצר מגודרת, אך העץ שעשה בן קטין מוכני לכיור, היה מופרד מן הכיור, ורק בעת הרמת והורדת הכיור השתמשו בעץ להפעלת המנגנון. בשעה שהעץ לא היה בשימוש, היה העץ מונח בסמוך למקצוע שבין הכבש והמזבח, ואשר על כן הזהירו את הכהן שבא להרים את הכיור, שלא יגע במחתה.

נמצא כי אמנם במבט ראשון, נראה היה שקיים הבדל בין צורת הכבשים הקטנים שבהר עיבל לבין צורת הכבשים הקטנים במזבח, אך בנקודה זו זכינו ומזבח העולה שבמקדש היה בבחינת "בא ללמד ונמצא למד". התעמקות במקורות הנוגעים אליו, הראתה מה באמת היתה צורת הכבשים הקטנים שבו, ונתעצמה הזהות שבינו לבין המערכת הדומה בהר עיבל.

<sup>132</sup> משנה יומא, פ"ג, מ"י